

По вопросам продаж и поддержки обращайтесь: тел.: +7(843) 206-01-48,
Факс: +7(843) 206-01-48 (доб.0) E-mail: sma@nt-rt.ru

<http://www.siam.nt-rt.ru>

**Динамограф
СИДЦОС-автомат 3**

РУКОВОДСТВО ПО ЭКСПЛУАТАЦИИ

По вопросам продаж и поддержки обращайтесь: тел.: +7(843) 206-01-48,
Факс: +7(843) 206-01-48 (доб.0) E-mail: sma@nt-rt.ru

СОДЕРЖАНИЕ.

| | |
|---|-----------|
| 1. НАЗНАЧЕНИЕ | 3 |
| 2. ОСНОВНЫЕ ТЕХНИЧЕСКИЕ ХАРАКТЕРИСТИКИ | 3 |
| 3. СОСТАВ И КОМПЛЕКТ ПОСТАВКИ..... | 4 |
| 3.1. Основной комплект | 4 |
| 3.2. Комплект датчика нагрузки..... | 5 |
| 4. ИНСТРУКЦИЯ ПО БЕЗОПАСНОЙ ЭКСПЛУАТАЦИИ | 6 |
| 4.1. Общие положения..... | 6 |
| 4.2. Меры безопасности при выполнении работ | 7 |
| 4.3. Порядок безопасного монтажа динамографа..... | 8 |
| 4.4. Порядок безопасного демонтажа динамографа... .. | 8 |
| 4.5. Порядок проведения регламентных и ремонтных работ | 9 |
| 4.6. Хранение и транспортирование | 9 |
| 5. ОБЩИЕ СВЕДЕНИЯ О ПРИБОРЕ | 10 |
| 5.1. Устройство и назначение составных частей динамографа | 10 |
| 5.2. Принцип работы динамографа..... | 11 |
| 6. ОПИСАНИЕ РАБОТЫ С ДИНАМОГРАФОМ..... | 11 |
| 6.1. Световые и звуковые сигналы..... | 11 |
| 6.2. Клавиатура | 12 |
| 6.3. Включение и выключение динамографа | 12 |
| 6.4. Отображение и установка параметров | 12 |
| 6.5. Алгоритмы исследований | 13 |
| 6.7. Подготовка динамографа к работе..... | 14 |
| 6.8. Проведение измерений на скважине..... | 15 |
| 6.9. Импорт данных в компьютер | 15 |
| 6.10. Просмотр результатов исследований | 15 |
| 6.11. Очистка памяти исследований..... | 16 |
| 6.12. Установка времени и даты..... | 16 |
| 6.13. Заряд аккумулятора..... | 17 |
| 6.14. Контроль емкости аккумулятора..... | 17 |
| ЛИСТ РЕГИСТРАЦИИ ИЗМЕНЕНИЙ | 18 |

1. Назначение

Программно-аппаратный комплекс “СИДДОС-автомат 3” представляет собой комплекс электронных приборов и компьютерных программ, обеспечивающий автоматизацию процесса контроля динамограмм и утечек, первичную обработку проведенных исследований и ведение базы данных.

Исследования выполняются в автоматическом режиме, и для всех видов исследования требуется не более одного оператора (два оператора при использовании датчика без подъемного механизма). Графики и численные данные исследований визуализируются на графическом индикаторе и могут быть переданы в компьютер.

2. ОСНОВНЫЕ ТЕХНИЧЕСКИЕ ХАРАКТЕРИСТИКИ

| | | |
|---|--------------------|---------|
| 1. Диапазон контролируемых нагрузок | 0 ÷ 10 000 кГс | |
| 2. Диапазон контролируемых перемещений | 0 ÷ 3500 мм | |
| с темпом качаний в интервале | 0.5 ÷ 10 кач./мин. | |
| 3. Дискретность контроля нагрузки | 10 кГс | |
| 4. Дискретность контроля перемещения | 5 мм | |
| 5. Время записи динамограммы | 9 ÷ 192 сек. | |
| 6. Время контроля утечек | 15 ÷ 480 сек. | |
| 7. Число сохраняемых отчетов в энергонезависимой памяти | | 400 шт. |
| 8. Время непрерывной работы, не менее | 10 ч. | |
| 9. Время заряда аккумулятора | 10 ч. | |
| 10. Время хранения данных в памяти, не менее | 10 лет | |
| 11. Рабочий диапазон температур | -40 ÷ +50 °С | |
| 12. Срок службы прибора | 5 лет | |
| 13. Масса динамографа, не более: | 4.3 кг | |

ОСТАВ И КОМПЛЕКТ ПОСТАВКИ

3.1. Основной комплект

| Наименование | Кол -во | Примеч. |
|---|------------|-------------------------------|
| 1. Модуль измерительный | 1 | |
| 2. Комплект датчика нагрузки | 1 | Варианты в разделе 3.2. |
| 3. Сетевой адаптер | 1 | |
| 4. Кабель заряда от бортсети | 1 | |
| 5. Кабель интерфейсный РС универсальный | 1 | |
| 6. Адаптер USB-COM | 1 | |
| 7. Сумка для переноски прибора | 1 | |
| 8. Пластина-подкладка под датчик нагрузки | 2 | |
| 9. Компакт-диск с программным обеспечением «БД СИАМ» | 1 | |
| 10. Эксплуатационная документация: | | |
| 10.1. СИДДОС-автомат 3. Паспорт | 1 | |
| 10.2. СИДДОС-автомат 3. Руководство по эксплуатации | 1 | |
| 10.3. База данных БД СИАМ. Руководство пользователя | 1 | |
| 10.4. Диагностика ШГНУ с помощью динамографов СИДДОС. Руководство по динамометрированию | 1 | |
| 11. ЗИП | | |
| 11.1. Нить кевларовая в полиэфирном чулке (для датчика перемещения), 5 м | 3 | |
| 11.2. Хвостовик на нить (в сборе) | 1 | |

3.2. Комплект датчика нагрузки

3.2.1. Вариант исполнения динамографа с датчиком ДН-10М (динамограф со встроенными домкратами)

| Наименование | Кол-во | Примеч. |
|--|--------|---------|
| 1. Датчик нагрузки с раздвижными домкратами ДН-10М | 1 | |
| 2. Ключ – “трещотка” для раздвижных домкратов | 1 | |
| 3. ЗИП | | |
| 3.1. Винтовая пара (в сборе) | 1 | |
| 3.2. Клин | 3 | |
| 3.3. Корпус домкрата нижний | 1 | |
| 3.4. Пружина домкрата левая | 1 | |
| 3.5. Пружина домкрата правая | 1 | |

3.2.2. Вариант исполнения динамографа с датчиком ДН-10УМ (динамограф со встроенными узкими домкратами)

| Наименование | Кол-во | Примеч. |
|---|--------|---------|
| 1. Датчик нагрузки с раздвижными домкратами ДН-10УМ | 1 | |
| 2. Ключ – “трещотка” для раздвижных домкратов | 1 | |
| 3. ЗИП | | |
| 3.1. Винтовая пара (в сборе) | 1 | |
| 3.2. Клин | 3 | |
| 3.3. Корпус домкрата нижний | 1 | |
| 3.4. Пружина домкрата левая | 1 | |
| 3.5. Пружина домкрата правая | 1 | |

4. ИНСТРУКЦИЯ ПО БЕЗОПАСНОЙ ЭКСПЛУАТАЦИИ

4.1. Общие положения

1. Конструкция устьевого оборудования скважины должна соответствовать схеме, утвержденной органами Госгортехнадзора.
2. Подготовка наземного оборудования к исследованиям и проведение измерений должны проводиться в соответствии с требованиями настоящего регламента и внутренними инструкциями по обслуживанию и исследованию скважин, утвержденными руководителем предприятия.
3. Работа с исследовательским оборудованием должна проводиться согласно инструкциям фирмы-изготовителя.
4. Мероприятия по обеспечению безопасности регламентируются инструкциями по охране труда для соответствующих видов работ, утвержденными отделом охраны труда предприятия, и “Правилами охраны труда в нефтяной и газовой промышленности”, утвержденных Минтопэнерго.

Требования к персоналу

1. К проведению исследовательских работ на скважинах допускаются лица не моложе 18 лет, имеющие образование не ниже среднего, допущенные к работе на месторождении по состоянию здоровья.
2. Профессиональный состав:
 - операторы по добыче нефти и газа не ниже 5 разряда;
 - операторы по исследованию скважин не ниже 4 разряда.
3. Персонал должен пройти профессиональное обучение в рамках требований местных инструкций по производству работ на скважинах, организации и проведению исследовательских работ, а также изучить: Правила безопасности в нефтяной и газовой промышленности (Госгортехнадзор России_М.,1993г.); Правила устройств электроустановок ПУЭ, гл. 7.3. “Электроустановки во взрывоопасных зонах”; ПТЭ и ПТБ, гл.3.2. “Электроустановки во взрывоопасных зонах”; и сдать соответствующие экзамены.
4. Персонал должен пройти обучение работе с исследовательским оборудованием. Обучение проводится сотрудниками фирмы-изготовителя непосредственно на рабочем месте.
5. Количественный состав персонала для работы с динамографом – 1-2 человека.

Требования к объекту исследования

1. Исследования проводятся на оборудованных погружными любого конструктивного качалки серии СКН по ГОСТ по ОСТ 26-16-08-87 всех зарубежного производства.
2. Колонна штанг любой длины полированным штоком
3. Уплотнение полированного сальником СУС1 или СУС2.
4. Соединение штока и станка-качалки посредством подвески
5. Обустройство и эксплуатация электрооборудования должны



Рис. 1. Подвеска устьевого штока

добывающих скважинах, штанговыми насосами любого типа и исполнения с приводом от станка-5866-56, СК по ГОСТ 5866-76, СКД типоразмеров, и аналогичных

и конфигурации должна оканчиваться диаметром 19 - 36мм.

штока должно быть выполнено

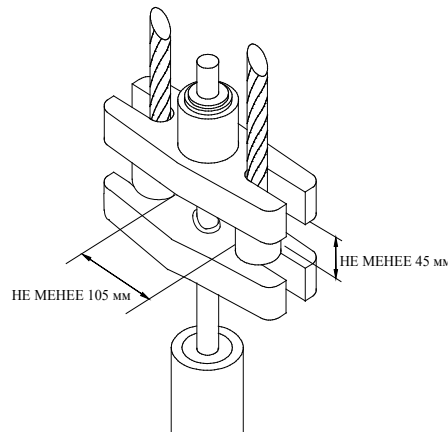
качалки должно осуществляться устьевого штока типа ПСШ. При конфигурации подвески показаны на

станка-качалки (СК) и его выполняться в соответствии с

“Правилами охраны труда в нефтяной и газовой промышленности”

6. Станция управления СК должна на ручное управление.
7. Движущиеся части СК клиноременная передача) должны
8. Редуктор СК должен иметь
9. Устье скважины должно быть устьевого сальника таким образом, возвышался над площадкой не канатной подвески в крайнем - не более чем на 1,5 метра. При траверсой подвески и крышкой головки устьевого штока должно быть не менее 20 см. (рис. 2).
10. Площадка обслуживания должна соответствовать требованиям “Правил безопасности в нефтяной и газовой промышленности”. Схема площадки представлена на рисунке.
11. При небольшой высоте устьевого сальника (до 2м над уровнем земли) допускается использовать переносные площадки при условии соответствия их вышеизложенным требованиям.

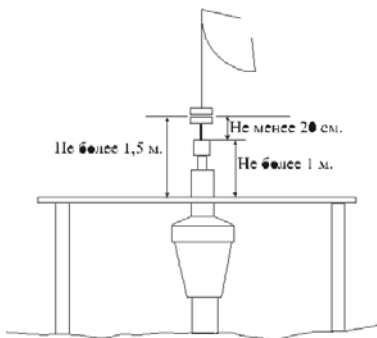

иметь переключатель режима работы (кривошипно-шатунный механизм, иметь исправное штатное ограждение. исправный ручной тормоз. оборудовано площадкой обслуживания чтобы верхний конец сальника более чем на 1 метр, а траверсы нижнем положении головки балансира этом расстояние между нижней

4.2. Меры безопасности при выполнении работ

Общие требования

При подготовке, проведении исследований, монтаже и демонтаже оборудования следует руководствоваться “Правилами безопасности в нефтяной и газовой промышленности”, “Правилами устройств электроустановок ПУЭ” (гл. 7.3. “Электроустановки во взрывоопасных зонах”), ПТЭ и ПТБ (гл.3.2. “Электроустановки во взрывоопасных зонах”).

Запрещается:

- работа станка-качалки без ограждения кривошипно-шатунного механизма и клиноременной передачи;
 - производство работ без остановки станка-качалки;
 - нахождение людей под качающимся балансиром и его головкой;
 - проворачивание шкивов вручную и торможение их нештатными приспособлениями (трубы, лом и т.д.);
 - использование нештатных способов включения и выключения электродвигателя;
 - проведение исследований при неисправном ручном тормозе станка-качалки;
 - пользоваться открытым огнем, курить, использовать приборы и оборудование невзрывобезопасного исполнения.
1. Установку динамографа необходимо выполнять только с площадок, предназначенных для работы с устьевым оборудованием.
 2. Аккуратно обращаться со всеми приборами комплекса. Переносить и перевозить части комплекса, уложенными в штатные футляры. Не допускать ударных нагрузок на датчики.
 3. При монтаже динамографа и проведении измерений не допускается присутствие посторонних людей на площадке исследуемой скважины. Запрещается использование нештатных средств и технологий монтажа.
 4. Перед монтажом динамографа убедиться в отсутствии механических повреждений и проверить работоспособность динамографа в целом.
 5. При загрязнении межтраверсного пространства или датчика удалять грязь ветошью.
 6. Крепление тросика на устьевой арматуре должно исключать возможность его срыва при запуске и работе станка-качалки. При демонтаже тросик снимается с крепления и в натянутом состоянии плавно подается в смотку динамографа.
 7. Запуск и остановка станка-качалки выполняется в соответствии с инструкцией по эксплуатации станка-качалки.
 8. При монтаже, демонтаже и во время работы запрещается находиться напротив динамографа, а также размещать в опасной зоне автомобили и другое оборудование. Операторы и оборудование должны находиться сбоку с наветренной стороны от скважины.

Подготовка наземного оборудования

1. Убедиться в наличии и исправности ручного тормоза, фиксатора головки балансира, защитных

ограждений, площадки обслуживания.

2. Если СК работает в режиме дистанционного управления или в автоматическом режиме, перевести управление на ручное согласно инструкции.
3. На пусковое устройство повесить табличку: “Не включать, работают люди”.
4. Убедиться, что устьевого сальник не имеет пропусков флюида при любом положении штока.

4.3. Порядок безопасного монтажа динамографа

1. Остановить и зафиксировать тормозом станок-качалку в нижнем положении штока.
2. Свести домкраты датчика так, чтобы они могли свободно поместиться между траверсами .
3. Установить датчик в межтраверсное пространство винтами домкратов в сторону балансира, пристегнуть страховочной цепочкой к элементам канатной подвески. Нижние опоры домкратов должны опираться на нижнюю траверсу всей плоскостью. Если траверса имеет неровную поверхность, необходимо использовать стальную прокладку соответствующей толщины и конфигурации.
4. Выровнять положение датчика относительно траверс и полированного штока в двух направлениях:
 - ось опор домкратов должна совпадать с продольной осью верхней траверсы;
 - полированный шток должен располагаться симметрично относительно домкратов.
5. С помощью домкратов, ключом - ручкой, поднимите верхнюю траверсу над опорными стаканами, последовательно закручивая то один, то второй домкрат, до полного сведения клиньев. В результате верхняя траверса должна подняться над опорными стаканами подвески и передать всю нагрузку на призму датчика. При этом необходимо следить, чтобы верхняя траверса передавала нагрузку только на призмы датчиков и не соприкасалась с корпусом домкрата. Зазор между траверсой и корпусом домкрата должен оставаться не менее 2 мм.
6. Немного вытянуть измерительный тросик и зафиксировать поводок на неподвижной части фонтанной арматуры. При этом учитывать, что вся длина тросика 4 метра. Желательно, чтобы тросик был параллелен полированному штоку. Этим обеспечивается точность измерения длины хода.

4.4. Порядок безопасного демонтажа динамографа

1. Остановить станок-качалку в нижнем положении.
2. Выключить прибор, если он включен.
3. Последовательно ослабляя домкраты освободить динамограф.
4. Отстегнуть тросик датчика перемещения и плавно подать его в смотку.
5. Отстегнуть страховочную цепочку, вынуть динамограф из межтраверсного пространства, очистить от грязи и уложить в транспортировочный ящик.

4.5. Порядок проведения регламентных и ремонтных работ

При возникновении неисправностей обращайтесь к изготовителю комплекса или в специализированные организации, имеющие сертификат на проведение ремонтных работ от организации-изготовителя. Разборка динамографа и других изделий комплекса ведет к потере гарантии.

1. Запрещается разбирать динамограф и другие элементы комплекса и проводить ремонтные работы на скважине.
2. Запрещается проводить зарядку аккумуляторов динамографа нештатным зарядным устройством. Заряд аккумуляторов выполняйте в соответствии с инструкцией по эксплуатации комплекса, тщательно выполняйте ее требования.
3. Зарядное устройство питается от промышленной сети переменного тока 220В, 50Гц, поэтому соблюдайте общие меры предосторожности: не включайте зарядное устройство в неисправные электрические розетки, не используйте удлинители и не оставляйте включенные устройства без присмотра.
4. Не допускайте сильного загрязнения датчиков, особенно домкратов и вмонтированных в них измерительных пирамид. Грязь удаляйте ветошью. Допускается применение бензина с последующей смазкой стяжных винтов.
5. Регулярно проверяйте состояние крепежных винтов динамографа. При ослаблении затяните их и зафиксируйте краской.
6. Не допускайте попадания грязи и песка в разъемы динамографа. При загрязнении промойте разъемы этиловым спиртом или спирто-бензиновой смесью (9 частей спирта, 1 часть бензина) при помощи кисточки. Расход спирта - 100г на месяц эксплуатации. После мойки на поверхность разъемов рекомендуется нанести небольшое количество смазки ЦИАТИМ ГОСТ6267-80.

4.6. Хранение и транспортирование

Хранить комплекс необходимо в штатной таре в сухих отапливаемых помещениях, при температуре воздуха от -10°C до $+40^{\circ}\text{C}$ и влажности не более 80%. При хранении динамографа необходимо один раз в 2 месяца производить заряд аккумулятора (п. 6.13).

Транспортировать комплекс допускается любым видом транспорта при температуре воздуха от -40°C до $+50^{\circ}\text{C}$.

5. ОБЩИЕ СВЕДЕНИЯ О ПРИБОРЕ

5.1. Устройство и назначение составных частей динамографа

Динамограф “СИДДОС-автомат 3”, в дальнейшем - динамограф, предназначен для комплексного контроля работы штанговых глубинно-насосных установок (ШГНУ). Он обеспечивает автоматический контроль динамограмм типа “нагрузка - положение штока” в рабочем состоянии и при выходе на режим ШГНУ, а также тест клапанов в статическом

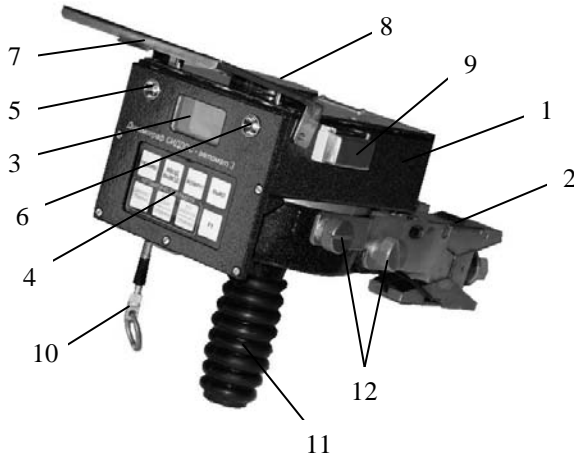

состоянии. Особенностью является моноблочное исполнение динамографа. Такое исполнение позволяет исключить соединительный кабель, что повышает оперативность и безопасность исследования.

Динамограф состоит из двух модулей: электронного блока и датчика нагрузки.

Электронный блок (1) - это микропроцессорный контроллер, который задает алгоритм работы комплекса, осуществляет прием и обработку данных датчика перемещения и датчика нагрузки (2), отображает результаты работы на индикаторе (3), а также обеспечивает связь с внешними устройствами через разъем ввода-вывода (9).

- 1 – электронный блок;
- 2 - датчик нагрузки;
- 3 – дисплей;
- 4 - клавиатура;
- 5, 6 - сигнальные лампы “СТОП” и “ПУСК”;
- 7 – защитная крышка
- 8 - звуковой излучатель;
- 9 - разъем для подключения внешних устройств и заряда встроенного аккумулятора;
- 10 - поводок датчика перемещения;
- 11 - ручка для переноски и монтажа динамографа;
- 12 - винты крепления датчика нагрузки;

Рис. 3. Динамограф СИДДОС-автомат 3

Датчик перемещения конструктивно объединен с электронным блоком. Электронный блок имеет встроенный аккумулятор, от которого питается сам блок и датчики. К электронному блоку присоединяется межтраверсный датчик контроля нагрузки. Датчик механически крепится на электронном блоке четырьмя невыпадающими винтами (12).

5.2. Принцип работы динамографа

Принцип работы динамографа заключается в одновременной регистрации изменения во времени нагрузки на полированный шток и его перемещения при различных режимах работы станка-качалки.

В динамографе реализованы следующие виды исследования:

простое исследование “ДИНАМОГРАММА” – запись до 9-ти динамограмм;

комплексное исследование “ВЕС штанг + ОТКАЧКА” – автоматическая запись статических нагрузок в верхнем и нижнем положении штока с выдачей команд оператору (для включения-выключения ШГНУ) и последующая запись до 9-ти динамограмм;

комплексное исследование “ТЕСТ клапанов + ОТКАЧКА” – автоматическая запись утечек в статическом состоянии с выдачей команд оператору (для включения-выключения ШГНУ) в верхнем и нижнем положении штока и последующая запись до 9-ти динамограмм.

Все исследования проводятся в автоматическом режиме. Для запуска каждого исследования выделена отдельная клавиша на панели управления. Параметры исследований задаются оператором. Они могут быть изменены в любое время в зависимости от цели исследования. Каждый раз сохраняется последняя настройка параметров. Тем самым максимально упрощается алгоритм работы непосредственно на скважине.

Исследования могут быть прерваны в любой момент. При этом все полученные данные по законченным этапам исследований сохраняются. Так, например, комплексное исследование “ВЕС штанг + ОТКАЧКА” может быть использовано для контроля одиночной динамограммы с фиксацией статических нагрузок, но без контроля повторных динамограмм, исследование “ТЕСТ клапанов + ОТКАЧКА” также можно проводить не по полной программе (например, выполнить только контроль утечек).

Все результаты исследований запоминаются в энергонезависимой памяти динамографа. Они могут быть в любое время просмотрены на графическом дисплее и переданы в персональный компьютер или специализированный малогабаритный блок визуализации и документирования БВК для дальнейшей обработки. Передача данных во внешние устройства производится через типовой последовательный СОМ-порт.

Для обеспечения продолжительного времени работы в качестве элементов питания используются аккумуляторы. Динамограф обеспечивает контроль их состояния и оснащен встроенным зарядным устройством.

6. ОПИСАНИЕ РАБОТЫ С ДИНАМОГРАФОМ

Динамограф оснащен графическим индикатором (дисплеем), клавиатурой, световой и звуковой сигнализацией.

Индикатор используется для ввода исходных данных исследования, отображения текущих режимов работы динамографа, контроля хода исследования и основных численных результатов.

На индикаторе также отображается исследуемый график, все идентификационные данные и численные параметры.

Световая и звуковая сигнализация используется для подачи команд оператору на остановку или запуск станка-качалки.

6.1. Световые и звуковые сигналы

- включение светового сигнала “ПУСК” означает, что станок-качалка должен быть включен;
- включение светового сигнала “СТОП” означает, что станок-качалка должен быть остановлен;
- включение прерывистого звукового сигнала совместно со световым сигналом “СТОП” указывает положение, в котором необходимо остановить станок-качалку;
- мелодия “Голубой вагон” сигнализирует об окончании очередного этапа измерений;
- мелодия “Голубой вагон” совместно со световым сигналом “ПУСК” дает команду на запуск (если предварительно СКД был остановлен);
- мелодия “Калинка” означает завершение исследования.

6.2. Клавиатура

| | | | |
|--------------|-------------------------------|-----------------------------------|------|
| РЕЖИМ | ВВОД | ВОЗВРАТ | ВЫКЛ |
| ДИНАМОГРАММА | ВЕС ШТАНГ ----- Откачка | ТЕСТ КЛАПАНОВ ----- Откачка | F1 |

- “РЕЖИМ” – используется для включения прибора и последовательного перебора параметров на индикаторе.
- “ВВОД” - используется для изменения значения отображаемого на индикаторе параметра, а также при просмотре графиков исследований, при очистке памяти и заряде аккумулятора.
- “ВОЗВРАТ” – нажимается одновременно с клавишами “РЕЖИМ”, “ВВОД” и “F1” для перебора режимов, чисел, результатов исследований и др. в обратном направлении.
- “ДИНАМОГРАММА”, “ВЕС штанг + ОТКАЧКА”, “ТЕСТ клапанов + ОТКАЧКА” - клавиши запуска соответствующих исследований.
- “F1” - используется для пошагового перебора результатов исследований от последнего к первому.
- “ВЫКЛ” - клавиша выключения динамографа.

6.3. Включение и выключение динамографа

Включение динамографа производится клавишей “РЕЖИМ”.

Выключение производится клавишей “ВЫКЛ”.

Если оператор не работал с динамографом более 4 минут, то динамограф выключается автоматически. Автоматическое выключение происходит также при снижении напряжения аккумулятора до 6,6 вольт. При этом вся накопленная в приборе информация сохраняется.

6.4. Отображение и установка параметров

1. Напряжение аккумулятора, нагрузка, время, дата.

| | |
|--------------|----------|
| Напр. аккум. | 7.5 |
| Нагрузка | 0.00 |
| | 16:01:35 |
| | 24.02.09 |

Информационный режим.

На индикаторе отображаются текущие параметры: напряжение аккумулятора в вольтах, нагрузка в тоннах, время и дата.

2. Номер скважины, номера куста, код месторождения.

| | |
|------------|------|
| Скважина | 3291 |
| Куст | 27 |
| Месторожд. | 103 |

Для изменения нужного параметра нажмите клавишу “ВВОД”. Начнет мигать номер скважины. Переход к другому параметру производится клавишей “РЕЖИМ”. После выбора нужного параметра нажмите клавишу “ВВОД”. Отобразятся все разряды параметра, старший разряд начнет мигать. Редактирование мигающего разряда производится клавишей “ВВОД”. Переход к другому разряду производится клавишей “РЕЖИМ”.

При вводе номера скважины и номера куста имеется возможность ввода букв. Для этого при вводе очередного разряда нужно нажать клавишу “F1”. Вместо цифры появится буква “А”. Буквы меняются последовательным перебором клавишей “ВВОД”. Перечень букв: А,Д,Ж,И,Л,Н,О,У,Ф,Ч,Ю,Я. Для возврата к вводу цифр нужно нажать клавишу “F1” еще раз.

| | |
|---------------|---|
| Колич. динам. | 1 |
| Пропуск | 3 |

3. Количество динамограмм (вид исследования), количество пропускаемых циклов качания / период записи динамограмм.

Если установлено количество динамограмм 1 (вид исследования “Динамограмма”), то в следующей строке отображается количество пропускаемых циклов качания перед записью динамограммы.

| | |
|---------------|---|
| Колич. динам. | 3 |
| Период | 1 |

Если установлено количество динамограмм больше 1 (вид исследования “Откачка”), то в следующей строке отображается период записи динамограмм в минутах. Для исследования “Откачка” количество пропускаемых циклов всегда 1.

Для изменения нужного параметра нажмите клавишу “ВВОД”. Начнет мигать количество динамограмм. Для перехода к установке количества пропускаемых циклов или периода записи (в

зависимости от выбранного количества динамограмм) нажмите клавишу “РЕЖИМ”. Нужно значение параметров устанавливается последовательным перебором значений от 1 до 9 клавишами “ВВОД” и “ВОЗВРАТ”.

4. Время записи динамограммы, время контроля утечек.

| | |
|------------|-----|
| Динам. вр. | АВТ |
| Утечки вр. | 30 |

Для изменения нужного параметра нажмите клавишу “ВВОД”. Начнет мигать время записи динамограммы. Для перехода к установке времени контроля утечек нажмите клавишу “РЕЖИМ”. Нужно значение параметров устанавливается последовательным перебором клавиш “ВВОД”. Возможные значения для времени записи динамограммы: 9, 12, 18, 24, 36, 48, 72, 96, 144, 192 сек. или автоматическое определение времени записи по темпу качаний. Возможные значения для времени контроля утечек: 15, 30, 60, 120, 240, 480 сек.

5. Номер цеха, номер оператора.

| | |
|----------|----|
| Оператор | 5 |
| Цех | 12 |

Для изменения нужного параметра нажмите клавишу “ВВОД”. Начнет мигать номер оператора. Для перехода к номеру цеха нажмите клавишу “РЕЖИМ” Ввод выбранного параметра производится аналогично п.1 “Номер скважины, номер куста, код месторождения”.

| | |
|--------------|------|
| Напр. Аккум. | 7.6 |
| Время разр. | 0:12 |

| | |
|--------------|-----|
| Своб. память | 399 |
|--------------|-----|

6. Напряжение аккумулятора, время последнего разряда, размер свободной памяти.

На индикаторе отображается текущее напряжение аккумулятора в вольтах, время последнего разряда в часах и минутах и размер свободной памяти (количество динамограмм или графиков контроля утечек, которые могут быть сохранены в памяти).

В этом режиме можно произвести очистку памяти (п.6.11), а так же запустить процедуру заряда аккумулятора (п.6.13), если его напряжение выше 7.0 В.

6.5. Алгоритмы исследований

- “ДИНАМОГРАММА” - запись одиночной динамограммы, или последовательности динамограмм (от одной до девяти) в автоматическом режиме без контроля статических нагрузок;
- “ВЕС штанг + ОТКАЧКА” - запуск комплексного исследования с последовательным контролем статических нагрузок в нижнем и верхнем положении штока и записью динамограмм (от одной до пяти) в автоматическом режиме с возможностью прервать исследование в любое время с сохранением полученных данных;
- “ТЕСТ клапанов + ОТКАЧКА” - запуск комплексного исследования с последовательным контролем изменения статических нагрузок во времени в нижнем и верхнем положении штока и записью динамограмм (от одной до пяти) в автоматическом режиме с возможностью прервать исследование с сохранением полученных данных.

6.6.1. “Динамограмма”

(одиночная динамограмма)

| | |
|--------------|------|
| Динамограмма | |
| Циклы | 3 |
| Нагрузка | 3.57 |

1. После запуска исследования загорается светодиод “ПУСК”, на индикаторе отображается вид исследования “Динамограмма”, количество циклов качания, оставшихся до начала записи динамограммы и текущая нагрузка в тоннах.

2. После запуска станка-качалки динамограф пропускает заданное количество циклов.

| | |
|--------------|------|
| Динамограмма | |
| Запись | 12 |
| Нагрузка | 3.67 |

3. После прохождения крайнего нижнего положения подвески последнего цикла начинается запись динамограммы в течение заданного времени. На индикаторе отображается время в секундах, оставшееся до окончания записи.

4. После окончания записи загорается светодиод “СТОП”, звучит мелодия “Калинка” и динамограф выключается.

| | |
|----------|------|
| Откачка | 1/3 |
| Период | 1 |
| Циклы | 1 |
| Нагрузка | 5.67 |

6.6.2. “Откачка”

(последовательная запись нескольких динамограмм)

1. После запуска исследования загорается светодиод “ПУСК”, на индикаторе отображается вид исследования “Откачка” с указанием общего количества записываемых динамограмм и

номером текущей динамограммы, период записи динамограмм, количество циклов качания, оставшихся до начала записи динамограммы и текущая нагрузка в тоннах.

2. После запуска станка-качалки динамограф пропускает заданное количество циклов.

| | |
|----------|------|
| Откачка | 1/3 |
| Период | 1 |
| Запись | 9 |
| Нагрузка | 5.81 |

3. После прохождения крайнего нижнего положения подвески последнего цикла начинается запись динамограммы в течение заданного времени. На индикаторе отображается время в секундах, оставшееся до окончания записи.

4. После окончания записи звучит мелодия “Голубой вагон” и динамограф выключается до момента записи следующей динамограммы.

5. После окончания записи последней динамограммы загорается светодиод “СТОП”, звучит мелодия “Калинка” и динамограф выключается.

Для прерывания процесса исследования на любом этапе нужно нажать кнопку “РЕЖИМ”, при этом результаты всех законченных этапов исследования сохраняются в памяти прибора.

6.6.3. “Вес штанг + откачка”

| | |
|-----------|------|
| Вес штанг | |
| Циклы | 1 |
| Нагрузка | 4.61 |

1. После запуска исследования загорается светодиод “ПУСК”, на индикаторе отображается вид исследования “Вес штанг”, количество полных циклов качания, оставшихся до начала исследования и текущая нагрузка в тоннах.

2. После запуска станка-качалки динамограф пропускает заданное количество циклов.

3. На следующем цикле качаний балансира, при ходе подвески вниз загорается светодиод “СТОП” и звучит прерывистый звуковой сигнал. Оператор во время действия этого сигнала должен выполнить остановку станка-качалки. Если оператор не успеет выполнить остановку, то динамограф будет повторять сигнал на каждом следующем цикле качания балансира.

4. После остановки станка-качалки в нужном положении динамограф фиксирует статическую нагрузку (вес штанг погруженных в жидкость) в течение 5 сек., затем звучит мелодия “Голубой вагон” и включается светодиод “ПУСК”. После этого оператор должен запустить станок-качалку.

5. После пропуска одного цикла качания балансира при ходе подвески вверх загорается светодиод “СТОП” и звучит прерывистый звуковой сигнал. Оператор во время действия этого сигнала должен выполнить остановку станка-качалки.

6. После остановки станка-качалки в нужном положении динамограф фиксирует статическую нагрузку (вес штанг + вес жидкости) в течение 5 сек., затем звучит мелодия “Голубой вагон” и включается светодиод “ПУСК”. После этого оператор должен запустить станок-качалку.

Далее выполняется исследование “Динамограмма” как описано в п.п. 6.6.1, 6.6.2.

Для прерывания процесса исследования на любом этапе нужно нажать кнопку “РЕЖИМ”, при этом результаты всех законченных этапов исследования сохраняются в памяти прибора.

| | |
|---------------|------|
| Тест клапанов | |
| Запись | 30 |
| Нагрузка | 4.83 |

6.6.4. “Тест клапанов + откачка”

Исследование “ТЕСТ клапанов + ОТКАЧКА” выполняется аналогично исследованию “ВЕС штанг + ОТКАЧКА”, только вместо контроля единственного значения статической нагрузки выполняется запись изменения нагрузки в течение заданного времени.

6.7. Подготовка динамографа к работе

1. Включить динамограф.

2. Если после включения на экране высвечивается сообщение “Зарядите аккумулятор!”, провести заряд аккумулятора (п.6.13). При необходимости можно продолжить работу с динамографом, нажав клавишу “РЕЖИМ”. При этом следует учитывать, что при снижении напряжения аккумулятора до 6.6В, динамограф выключится автоматически.

3. Проверить текущее время (режим 1). При необходимости провести корректировку (п. 6.12).

4. Проверить емкость свободной памяти (режим 6). При недостаточной емкости свободной памяти провести при необходимости импорт данных на компьютер (п. 6.9) и затем произвести очистку памяти (п. 6.11).
5. Установить номер цеха и номер оператора (режим 5).
6. Установить параметры исследования, принятые для данного месторождения (режимы 3, 4).
7. Выключить динамограф.

6.8. Проведение измерений на скважине

1. Включить динамограф.
 2. Установить номер куста и скважины (режим 2). При необходимости изменить параметры в режимах 3, 4.
 3. Выключить динамограф.
 4. Установить динамограф в межтраверсное пространство (см. раздел 4.3 “Порядок безопасного монтажа динамографа”).
 5. Включить динамограф.
 6. Запустить необходимый вид исследования, нажав одну из клавиш ”ДИНАМОГРАММА”, “ВЕС ШТАНГ + ОТКАЧКА” или “ТЕСТ КЛАПАНОВ + ОТКАЧКА”.
- Проведение исследований полностью автоматизировано. Работа оператора сводится к выполнению команд динамографа на запуск и остановку станка-качалки. Команды подаются световой индикацией и звуковыми сигналами. После окончания исследования прозвучит мелодия “Калинка” и динамограф самостоятельно выключится.
7. После завершения исследования демонтировать динамограф (см. раздел 4.3 “Порядок безопасного демонтажа динамографа”).

В случае неудачных остановок станка качалки при проведении исследований “ВЕС ШТАНГ” и “ТЕСТ КЛАПАНОВ” (остановка в другом месте или с движением балансира в обратную сторону перед постановкой на тормоз) допускается неограниченное число повторов без необходимости возобновления исследования с начала. При неудачной остановке прерывистый звуковой сигнал сразу прекращается и загорается светодиод “ПУСК” - это свидетельствует о необходимости запустить станок-качалку и после перехода подвески через крайнее нижнее положение выполнить остановку при подходе к нужному положению (в зоне остановки снова включается светодиод “СТОП” и прерывистый звуковой сигнал).

6.9. Импорт данных в компьютер

Подключите динамограф через интерфейсный разъем к СОМ-порту компьютера штатным интерфейсным кабелем. При отсутствии на компьютере СОМ-порта, интерфейсный кабель подключается к компьютеру через адаптер USB-COM.

ВНИМАНИЕ! Использование интерфейсного кабеля обязательно! Не подключайте адаптер USB-COM непосредственно к прибору.

На компьютере запустите программу “БД СИАМ“. Включите динамограф. Проведите импорт данных с динамографа согласно инструкции на программный продукт. При необходимости импорт можно повторять любое количество раз.

6.10. Просмотр результатов исследований

На индикаторе динамографа результаты исследований представляются в виде текстовой информации с идентификационными данными и графиков контролируемых зависимостей с параметрами.

| | |
|--------------|-------|
| Динамограмма | |
| Куст | 5 |
| Скважина | 704 |
| 30.04.96 | 15:07 |

Для просмотра результатов исследований нажмите клавишу F1. Если в памяти прибора содержатся результаты выполненных исследований, на индикаторе появится идентификационная информация последнего исследования. Она содержит вид исследования, номер куста, номер скважины и время проведения исследования. Для просмотра графика нажмите клавишу “ВВОД”.

На графике исследования отображаются следующие данные:

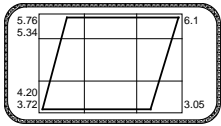

для исследований “Динамограмма” и “Откачка”:

- значения максимальной и минимальной нагрузок, в тоннах (при размахе графика более 0.3т);
- значения статических нагрузок (вес штанг) в тоннах;

- темп качаний;
- ход штока в метрах;

В примере:

- максимальная нагрузка – 5.76 т;
- минимальная нагрузка – 3.72 т;
- вес штанг в верхнем положении – 5.34 т;
- вес штанг в нижнем положении – 4.20 т;
- темп качаний – 6.1 кач./мин.;
- ход штока – 3.05 м;

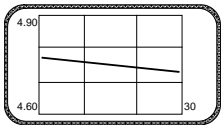

для исследования “Тест клапанов”:

- значения максимальной и минимальной нагрузок в тоннах; (при размахе графика более 0.3т);
- длительность записи в секундах.

В примере:

- максимальная нагрузка – 4.90 т;
- минимальная нагрузка – 4.60 т;
- длительность записи – 30 сек.;

При размахе графиков по оси нагрузки (разница между максимальной и минимальной нагрузками) менее 0.3т границы отображения по оси нагрузки выбираются автоматически. При этом весь экран соответствует размаху 0.3т.

При повторном нажатии клавиши “ВВОД” снова отображаются идентификационные данные исследования.

Переход между исследованиями производится клавишами “F1” и “ВОЗВРАТ”.

6.11. Очистка памяти исследований

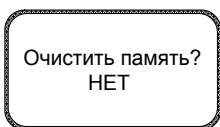

Очистка производится для удаления результатов исследований из памяти прибора. Все установленные параметры остаются неизменными.

Установите режим 6 “Напряжение аккумулятора, время последнего разряда, размер свободной памяти” и нажмите клавишу “ВВОД” – начнет мигать значение напряжения аккумулятора. Нажмите клавишу “РЕЖИМ” – начнет мигать размер свободной памяти. Нажмите клавишу “ВВОД” – на экран будет выведена предупреждающая надпись “Очистить память? НЕТ”. Нажмите клавишу “ВВОД” еще раз. Надпись “НЕТ” изменится на “ДА”. Нажмите клавишу “РЕЖИМ” – произойдет очистка памяти, размер свободной памяти установится на максимальное значение 340, и прибор перейдет в режим установки времени и даты (п.6.12). Если не нажимать клавишу “РЕЖИМ” в течение 4 сек. или нажать, когда на индикаторе высвечивается надпись “НЕТ”, прибор вернется в режим 6.

6.12. Установка времени и даты

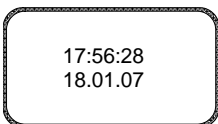

Для того чтобы изменить время или дату, необходимо произвести очистку памяти исследований (п.6.11). После проведения очистки памяти прибор перейдет в режим установки времени и даты.

Для установки времени и даты нажмите клавишу “ВВОД”. Цифры, отображающие текущий час начнут мигать. Установите нужный час последовательным перебором клавишами “ВВОД” и “ВОЗВРАТ”.

Для установки минут нажмите клавишу “РЕЖИМ”. Цифры, отображающие минуты начнут мигать. Установка минут производится аналогично установке часа.

Для установки точного времени нажмите клавишу “РЕЖИМ”. Цифры, отображающие секунды начнут мигать. По сигналу точного времени нажмите клавишу “ВВОД”. Секунды обнулятся.

Для установки даты нажмите клавишу “РЕЖИМ”. Текущее число начнет мигать. Последовательно установите число, месяц и год аналогично установке часов и минут.

6.13. Заряд аккумулятора

При снижении напряжения аккумулятора до 7В его необходимо зарядить. При необходимости заряд может быть произведен и при напряжении аккумулятора выше 7В.

Динамограф имеет встроенное зарядное устройство, которое обеспечивает оптимальный режим заряда аккумулятора и увеличивает его ресурс. Перед зарядом аккумулятора автоматически производится его полный разряд, что обеспечивает максимальный срок службы аккумулятора, а также исключает необходимость цикловки.

Время заряда аккумулятора (без учета времени предварительного разряда) составляет 4.5 часа.

Заряд аккумулятора проводить только при положительных температурах. Заряд аккумулятора при температурах ниже 0°C приводит к ускоренному разрушению его элементов.

Для заряда аккумулятора выключите динамограф и подключите его к сети 220В, 50Гц через сетевой адаптер (рис. 4) или к бортовой сети автомобиля +12В, используя адаптер для бортсети (рис. 5). В любом случае подключение питания выполняется через интерфейсный разъем динамографа. Включите динамограф. Если напряжение аккумулятора меньше 7В, прибор автоматически перейдет в режим заряда аккумулятора. Если необходимо произвести заряд аккумулятора при напряжении выше 7В, установите режим 6 “Напряжение аккумулятора, время последнего разряда, размер свободной памяти”. Нажмите клавишу “ВВОД” – начнет мигать значение напряжения аккумулятора, нажмите клавишу “ВВОД” еще раз – прибор перейдет в режим заряда аккумулятора. На экран выводится текущее состояние процесса заряда: стадия процесса (разряд / заряд),

напряжение аккумулятора, ориентировочное время до окончания всего процесса. Через 4 сек. индикатор выключается.

| Разряд | | Заряд | |
|--------------|------|--------------|------|
| Напр. аккum. | 7.6 | Напр. аккum. | 8.5 |
| Осталось | 8:10 | Осталось | 1:19 |

При включении динамографа до окончания заряда на индикатор выводится текущее состояние процесса заряда. Для продолжения заряда никаких действий не производится, индикатор через 4 сек. выключается.

Если необходимо прервать процесса заряда, нажмите клавишу “ВВОД”. На экран будет выведена предупредительная надпись “Прервать процесс заряда? НЕТ”.

| | |
|---------------------------------|--------------------------------|
| Прервать процесс заряда? НЕТ | Прервать процесс заряда? ДА |
|---------------------------------|--------------------------------|

Нажмите клавишу “ВВОД” еще раз. Надпись “НЕТ” изменится на “ДА”. Нажмите клавишу “РЕЖИМ” – процесс заряда будет прерван и динамограф перейдет в режим 1 “Напряжение аккумулятора, нагрузка,

время, дата”. Если не нажимать клавишу “РЕЖИМ” в течение 4 сек. или нажать, когда на индикаторе высвечивается надпись “НЕТ”, индикатор выключается, и прибор продолжает процесс заряда аккумулятора.

6.14. Контроль емкости аккумулятора

Зарядное устройство динамографа позволяет оценить емкость аккумулятора (чем больше емкость аккумулятора, тем дольше динамограф работает после полного заряда).

Для выполнения контроля емкости аккумулятора проведите его полную зарядку. После зарядки включите прибор и запустите новый цикл разряда/заряда аккумулятора.

После окончания повторного заряда отключите сетевой адаптер от прибора и включите динамограф. Установите режим 6 “Напряжение аккумулятора, время последнего разряда, размер свободной памяти”. Время разряда аккумулятора должно составлять не менее 4 ч.

ЛИСТ РЕГИСТРАЦИИ ИЗМЕНЕНИЙ

| Лист регистрации изменений | | | | | | | | | |
|----------------------------|-------------------------|------------|-------|----------------|------------------------------------|---------------|--|---------|-----------------|
| Изменение | Номера листов (страниц) | | | | Всего листов (страниц) в документе | № документа | Входящий № сопроводительного документа | Подпись | Дата |
| | измененных | замененных | новых | аннулированных | | | | | |
| 1 | 4,19 | | | | 19 | ИЗМ | – | | 3.07.09 |
| | | | | | | 155-09 | | | |
| 2 | | все | | | 19 | ИЗМ | – | | 15.07.09 |
| | | | | | | | | | |
| | | | | | | | | | |
| | | | | | | | | | |
| | | | | | | | | | |
| | | | | | | | | | |
| | | | | | | | | | |
| | | | | | | | | | |
| | | | | | | | | | |
| | | | | | | | | | |
| | | | | | | | | | |
| | | | | | | | | | |
| | | | | | | | | | |
| | | | | | | | | | |
| | | | | | | | | | |
| | | | | | | | | | |
| | | | | | | | | | |
| | | | | | | | | | |
| | | | | | | | | | |
| | | | | | | | | | |
| | | | | | | | | | |
| | | | | | | | | | |
| | | | | | | | | | |
| | | | | | | | | | |
| | | | | | | | | | |
| | | | | | | | | | |
| | | | | | | | | | |
| | | | | | | | | | |
| | | | | | | | | | |
| | | | | | | | | | |
| | | | | | | | | | |

По вопросам продаж и поддержки обращайтесь: тел.: +7(843) 206-01-48,

Факс: +7(843) 206-01-48 (доб.0) E-mail: sma@nt-rt.ru