

По вопросам продаж и поддержки обращайтесь: тел.: +7(843) 206-01-48,
Факс: +7(843) 206-01-48 (доб.0) E-mail: sma@nt-rt.ru

<http://www.siam.nt-rt.ru>

Уровнемер СУДОС – мини 2

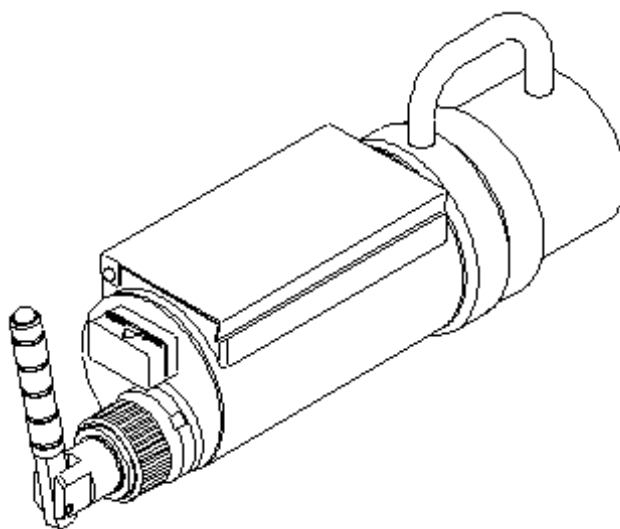

ТЕХНИЧЕСКОЕ ОПИСАНИЕ И ИНСТРУКЦИЯ ПО ЭКСПЛУАТАЦИИ

По вопросам продаж и поддержки обращайтесь: тел.: +7(843) 206-01-48,
Факс: +7(843) 206-01-48 (доб.0) E-mail: sma@nt-rt.ru

СОДЕРЖАНИЕ

1. ОБЩИЕ СВЕДЕНИЯ ОБ ИЗДЕЛИИ.....	5
2. ОСНОВНЫЕ ТЕХНИЧЕСКИЕ ХАРАКТЕРИСТИКИ	5
3. СОСТАВ И КОМПЛЕКТ ПОСТАВКИ	7
4. ИНСТРУКЦИЯ ПО БЕЗОПАСНОЙ ЭКСПЛУАТАЦИИ.	8
4.1. ОБЩИЕ ПОЛОЖЕНИЯ (НОРМАТИВНАЯ БАЗА)	8
4.2. ТРЕБОВАНИЯ К ПЕРСОНАЛУ	8
4.3. ОБЪЕКТ ИССЛЕДОВАНИЯ	9
4.3.1. <i>Требования к объекту исследования</i>	9
4.4. ПОРЯДОК МОНТАЖА И ДЕМОНТАЖА ОБОРУДОВАНИЯ	9
4.4.1. <i>Подготовка наземного оборудования</i>	9
4.4.2. <i>Порядок монтажа уровнемера</i>	10
4.4.3. <i>Демонтаж уровнемера</i>	11
5. УСТРОЙСТВО И РАБОТА ИЗДЕЛИЯ	11
5.1. ОБЩИЕ СВЕДЕНИЯ	11
5.2. УСТРОЙСТВО, НАЗНАЧЕНИЕ И РАБОТА СОСТАВНЫХ ЧАСТЕЙ.	12
5.2.1. <i>Уровнемер СУДОС – мини 2</i>	12
5.2.2. <i>Шаровая насадка</i>	13
5.2.3. <i>Сетевой адаптер</i>	14
5.2.4. <i>Шнур для заряда от бортовой сети автомобиля</i>	14
5.2.5. <i>Кабель интерфейсный</i>	14
5.2.6. <i>Рукоятка для монтажа прибора на скважине</i>	15
5.2.7. <i>Запасные части</i>	15
5.2.8. <i>Дополнительные аксессуары</i>	15
5.3. РАБОТА ПРИБОРА	18
5.3.1. <i>Принцип действия</i>	18
5.3.2. <i>Органы управления и индикации</i>	19
5.3.3. <i>Основные функции кнопок клавиатуры</i>	20
5.3.4. <i>Режимы работы прибора</i>	21
5.3.5. <i>Включение и выключение</i>	27
6. ПОДГОТОВКА К ПРОВЕДЕНИЮ ИССЛЕДОВАНИЙ	28
6.1. ПОДГОТОВКА ПРИБОРА К РАБОТЕ	28
7. ПРОВЕДЕНИЕ ИЗМЕРЕНИЙ.....	29
7.1. Контроль уровня жидкости	29
7.1.1. <i>Запись эхограммы и определение уровня</i>	29
7.2. АВТОМАТИЧЕСКАЯ РЕГИСТРАЦИЯ ДАВЛЕНИЯ ГАЗА В ЗАТРУБНОМ ПРОСТРАНСТВЕ НА УСТЬЕ СКВАЖИНЫ....	30
8. ТЕХНИЧЕСКОЕ ОБСЛУЖИВАНИЕ	31
8.1. РЕГЛАМЕНТ ПРОВЕДЕНИЯ ТЕХНИЧЕСКОГО ОБСЛУЖИВАНИЯ	31
8.2. МЕТОДИКА ПРОВЕДЕНИЯ ТЕХНИЧЕСКОГО ОБСЛУЖИВАНИЯ.	32
8.2.1. <i>Очистка конусной присоединительной резьбы, акустического датчика, датчика давления и лицевой панели</i>	32
8.2.2. <i>Уход за выпускным клапаном</i>	33
8.2.3. <i>Очистка разъема для подключения внешних устройств</i>	34
8.2.4. <i>Контроль функционирования</i>	34
8.2.5. <i>Опрессовка</i>	35
8.2.6. <i>Замена уплотнительных колец</i>	35
9. ХРАНЕНИЕ И ТРАНСПОРТИРОВАНИЕ ПРИБОРА.	36
ПРИЛОЖЕНИЯ	37

ПРИЛОЖЕНИЕ 1. КОНТРОЛЬ УРОВНЯ В ОСЛОЖНЕННЫХ УСЛОВИЯХ	37
Приложение 1.1. Рекомендации по измерениям в осложненных условиях	37
ПРИЛОЖЕНИЕ 2. УСТАНОВКА РАБОЧЕЙ ТАБЛИЦЫ ПОПРАВКИ	38
ПРИЛОЖЕНИЕ 3. ЗАВИСИМОСТЬ СКОРОСТИ ЗВУКА ОТ ЗАТРУБНОГО ДАВЛЕНИЯ	40
ПРИЛОЖЕНИЕ 4. ЗАРЯД АККУМУЛЯТОРА.	41
ПРИЛОЖЕНИЕ 5. ПЕРЕДАЧА ДАННЫХ В КОМПЬЮТЕР.	43
ПРИЛОЖЕНИЕ 6. БЛОК ВИЗУАЛЬНОГО КОНТРОЛЯ БВК-ХХ.	44
ПРИЛОЖЕНИЕ 7. ДОПОЛНИТЕЛЬНЫЕ РЕЖИМЫ	44
Приложение 7.1. Установка даты и времени. Инициализация памяти.	45
Приложение 7.2. Контроль емкости и цикловка аккумулятора.	47
Приложение 7.3. Установка нуля датчика давления.	47
Приложение 7.4. Индикация чувствительности датчика давления	48
Приложение 7.5. Индикация номера прибора	49
Приложение 7.6. Установка яркости индикатора	49
Приложение 7.7. Установка номера цеха.....	49
Приложение 7.8. Установка номера оператора.	50
ПРИЛОЖЕНИЕ 8. ТЕСТИРОВАНИЕ УРОВНЕМЕРА	50
Приложение 8.1. Перезапуск уровнемера	50
Приложение 8.2. ТЕСТ ЗАПИСАННЫХ ЭХОГРАММ	50
ПРИЛОЖЕНИЕ 9. НЕИСПРАВНОСТИ, ВЫЯВЛЯЕМЫЕ ПРИ ТЕСТИРОВАНИИ УРОВНЕМЕРА.	51
ЛИСТ РЕГИСТРАЦИИ ИЗМЕНЕНИЙ.....	54

БЛАГОДАРИМ ВАС
ЗА ПРИОБРЕТЕНИЕ УРОВНЕМЕРА «СУДОС-МИНИ 2»
И ПРОСИТ СОБЛЮДАТЬ ОСНОВНЫЕ ТРЕБОВАНИЯ ПРИ ЕГО
ЭКСПЛУАТАЦИИ:

- Данный уровнемер является электронным прибором с микроконтроллерным управлением, снабженный внутренним аккумулятором, дисплеем, клавиатурой, памятью и пр. При эксплуатации прибора не допускайте ударов, сильных вибраций, воздействия кислот, щелочей и сильных растворителей. Не погружайте прибор в жидкость!
- Перед первым включением уровнемера, после длительного хранения, вначале проведите заряд аккумулятора (Приложение 4) и только после этого включайте прибор. Всегда заряд аккумулятора необходимо проводить до полного его заряда. Нельзя прерывать процесс заряда, а также заряжать аккумулятор при отрицательных температурах, так как это ведет к преждевременному выходу его из строя!
- Не проводите инициализацию при разряженном аккумуляторе (индикатор мигает), а также не выключайте прибор после запуска процесса инициализации до ее полного завершения.
- При проведении инициализации возможно переустановить дату и время в приборе, однако при этом происходит стирание всей накопленной информации из памяти уровнемера без возможности ее восстановления. Поэтому перед проведением инициализации рекомендуем сохранить результаты измерений в компьютерной базе данных «БД СИАМ».
- Уровнемер данной модели имеет возможность передавать информацию в два устройства: 1) Персональный компьютер; 2) Блок визуального контроля «БВК». Во избежание ошибок и потери информации при передаче данных в эти устройства внимательно ознакомьтесь и четко соблюдайте требования эксплуатационной документации на соответствующие программные продукты и устройства. Обращайте внимание на установленный номер версии программного обеспечения. Данный прибор работает с «БД СИАМ» версии V2.5 и выше.

- При затяжке прибора на измерительном патрубке устьевой арматуры скважины необходимо использовать штатные скобы на корпусе. Запрещается использование ударного инструмента, а также корпус уровнемера в качестве рычага!
- Не вращайте корпус и клапан при избыточном давлении в рабочем объеме уровнемера! Рекомендуем после монтажа уровнемера, повернуть корпус и клапан в удобное положение, а только затем открывать задвижку на измерительном патрубке. Пренебрежение этим требованием резко сокращает ресурс работы подвижных уплотнений.
- При эксплуатации уровнемера выполняйте требования раздела «Техническое обслуживание» настоящего документа! Не допускайте сильного загрязнения внутренних частей уровнемера, особенно акустического датчика, клапана и присоединительной конусной резьбы – это приводит к ухудшению работы прибора и уменьшению его рабочего ресурса.
- Ремонт изделия проводится только службой сервиса компании «СИАМ» или сертифицированными специалистами. Не санкционированное вскрытие прибора, а также нарушение правил эксплуатации влечет потерю гарантийных обязательств!

1. ОБЩИЕ СВЕДЕНИЯ ОБ ИЗДЕЛИИ

Уровнемер **СУДОС - мини 2** (далее уровнемер) предназначен для оперативного контроля уровня жидкости в добывающих нефтяных скважинах.

Уровнемер обеспечивает контроль статического и динамического уровня, регистрацию кривых падения и восстановления уровня, автоматическую регистрацию давления газа в затрубном пространстве на устье скважины.

Уровнемер может применяться для слежения за уровнем жидкости во время эксплуатации скважин, а также при их запуске после ремонта или простоя.

2. ОСНОВНЫЕ ТЕХНИЧЕСКИЕ ХАРАКТЕРИСТИКИ

- | | |
|------------------------------------|---------------|
| 1. Диапазон контролируемых уровней | (20 ÷ 3000) м |
| - с разрешающей способностью | 1 м |

2. Диапазон контролируемых давлений	(0 ÷ 100) кГс/см ²
- с разрешающей способностью	0.1 кГс/см ²
3. Емкость энергонезависимой памяти	
- для символьных отчетов	3008
- для графиков	310
4. Время непрерывной работы после полного заряда аккумулятора в нормальных климатических условиях, не менее	10 час
5. Время заряда разряженного аккумулятора	10 час
6. Время хранения данных в энергонезависимой памяти, не менее	5 лет
7. Рабочий диапазон температур	(-40 ÷ +50)°C
8. Срок службы прибора	5 лет
9. Масса, не более	2.4 кг

3. СОСТАВ И КОМПЛЕКТ ПОСТАВКИ

Наименование	Кол-во	Примечание
1. Уровнемер СУДОС – мини 2	1	
2. Кабель интерфейсный IBM PC	1	
3. Сетевой адаптер	1	
4. Шнур для заряда от бортовой сети автомобиля	1	
5. Шаровая насадка (либо резиновая сфера)	1	
6. Сумка для переноски прибора	1	
7. Переходник для шаровой насадки и ГАИ-1	1	
8. Программное обеспечение для персонального компьютера:		
▪ БД “СИАМ”. Версия 2.5 (и выше) компакт диск	1	Под WINDOWS-95,98, 2000, NT
9. Эксплуатационная документация:		
▪ СУДОС - мини 2. Паспорт	1	
▪ СУДОС - мини 2. ТО и ИЭ	1	
▪ Руководство пользователя БД “СИАМ” v 2.5	1	Под WINDOWS-95,98, 2000, NT
10. ЗИП		
▪ Рукоятка для монтажа прибора на скважине	1	
▪ Для уплотнения поворотного корпуса:		
– Кольцо 062-066-25-2-3	1	
– Кольцо защитное фторопластовое разрезное	2	
▪ Для клапанного узла:		
– Кольцо 020-024-25-2-3 (для клапана)	1	
– Конус ИЗМ 8.323.011	1	

Примечание.

Генератор акустических импульсов ГАИ-1, Газобаллонное оборудование ГБО-02, Универсальный клапан, Блок визуального контроля БВК-хх поставляются по отдельному заказу.

4. ИНСТРУКЦИЯ ПО БЕЗОПАСНОЙ ЭКСПЛУАТАЦИИ

4.1. Общие положения (нормативная база)

- Конструкция устьевого оборудования скважины должна соответствовать схеме, утвержденной органами Госгортехнадзора.
- Подготовка скважины к исследованиям и проведение исследований должны проводиться в соответствии с требованиями настоящей Инструкции и внутренних инструкций по обслуживанию и исследованию скважин, утвержденных руководителем предприятия.
- Работа с исследовательским оборудованием должна проводиться согласно инструкциям по эксплуатации, поставляемым вместе с оборудованием фирмой-изготовителем.
- Мероприятия по обеспечению безопасности регламентируются инструкциями по охране труда для соответствующих видов работ, утвержденными отделом охраны труда предприятия, и "Правилами безопасности в нефтяной и газовой промышленности", утвержденными Госгортехнадзором России.

4.2. Требования к персоналу

- К проведению исследовательских работ на скважинах допускаются лица не моложе 18 лет, имеющие образование не ниже среднего, допущенные к работе по состоянию здоровья.
- Персонал должен пройти профессиональное обучение, проверку знаний и иметь соответствующую группу допуска для проведения работ согласно квалификационным требованиям: операторы по добыче нефти и газа не ниже 5 разряда; операторы по исследованию скважин не ниже 4 разряда.
- Персонал должен пройти обучение работе с исследовательским оборудованием. Обучение проводится сотрудниками фирмы-изготовителя непосредственно на рабочем месте.

4.3. Объект исследования

Исследования, связанные с измерением давления и контролем уровня жидкости, проводятся на нефтяных и газовых добывающих скважинах различного способа эксплуатации (фонтан, газлифт, механизированная добыча и т.д.), а также на нагнетательных, водозаборных, контрольных и других скважинах.

4.3.1. Требования к объекту исследования

- Обустройство и эксплуатация скважины должны выполняться в соответствии с "Правилами безопасности в нефтяной и газовой промышленности".
- Исследуемая скважина независимо от ее назначения и способа эксплуатации должна иметь технологический отвод, оборудованный задвижкой и имеющий патрубок для подключения устройства для волнометрирования. Определение уровня жидкости возможно только в том пространстве скважины (трубное, межтрубное, затрубное, заколонное), которое соединяется с используемым технологическим отводом. Технологический отвод при проведении измерений не должен иметь резких сужений (штуцеров, дозаторов и подобных устройств). Патрубок технологического отвода должен иметь трубную конусную резьбу 60 по ГОСТ 633-80. Он должен располагаться на высоте от 0,2 до 1,8 метра над землей. При высоте более 1,8 метра необходимо использовать стационарные или переносные площадки при условии их соответствия требованиям "Правил безопасности в нефтяной и газовой промышленности". Неиспользуемый патрубок должен быть закрыт технологической заглушкой.
- На пути следования звукового импульса допускается не более двух изгибов трубопровода под углом 90 градусов на расстоянии до 20 метров от патрубка.

4.4. Порядок монтажа и демонтажа оборудования

4.4.1. Подготовка наземного оборудования

- Убедитесь в исправности задвижки технологического отвода и контрольного манометра.

- Проверьте соответствие давления в исследуемом пространстве скважины максимально допустимому давлению для применяемого прибора.
- Снимите заглушку с технологического патрубка. Очистите резьбовую часть от грязи, нефти, песка и т. д. Проверьте соответствие резьбы указанным выше требованиям. В случае обнаружения несоответствия типа резьбы, сильного износа, коррозии или повреждения резьбовой части патрубка проводить исследования запрещается.
- Очистите внутреннюю полость патрубка от парафина, гидратов, льда и т.п.

4.4.2. Порядок монтажа уровнемера

- Очистите от загрязнения и проверьте резьбовую часть присоединительной муфты уровнемера. При сильном износе, коррозии или повреждении резьбовой части монтаж уровнемера не допускается.
- Откройте на короткое время (1-2 секунды) задвижку на технологическом отводе для его продувки (очистки от возможных конденсатных, ледовых, грязевых и прочих пробок).
- Смонтируйте уровнемер, накрутив его до упора на патрубок и тщательно затянув, чтобы не произошло его смещение под давлением. Момент затяжки должен быть не менее 200 ± 30 Н·м (20 ± 3 кгс·м). Для затяжки резьбы используйте скобы на резьбовой присоединительной муфте уровнемера и рукоятку из комплекта прибора. Вместо рукоятки допускается использовать любой удобный рычаг.
- **Внимание! При затяжке запрещается использование ударного инструмента, а также поворотного корпуса уровнемера в качестве рычага.**
- Поверните клапанную головку таким образом, чтобы отверстие для выхода газа было в направлении "от себя".
- Проверьте затяжку гайки выпускного клапана уровнемера, при ослаблении – затяните.
- Поверните корпус прибора с элементами индикации и клавиатуры в удобное для доступа и обзора положение.
- **Внимание! Вращать поворотный корпус и клапан допускается только при отсутствии давления в рабочем объеме уровнемера.**

- Откройте крышку клавиатуры и индикатора. Включите прибор в режим контроля давления.
- Постепенно, не допуская пневматического или гидравлического удара, открывайте задвижку, пока газ не начнет поступать в уровнемер. Приостановите открытие задвижки, пока давление в скважине и рабочем объеме уровнемера не выровняется, а затем полностью откройте задвижку. Процесс выравнивания давлений контролируйте по индикатору прибора в режиме контроля давления.
- Во избежание утечек газа в резьбовых соединениях используйте резьбовую уплотняющую смазку Р-402 (ТУ 38.101.330-73) или уплотнительную ленту ФУМ 0,1х20 (ТУ6-05-1388-86).

4.4.3. Демонтаж уровнемера

- Выключите прибор.
- Закройте задвижку технологического отвода.
- Откройте выпускной клапан уровнемера и стравите избыточное давление из рабочего объема.
- Отверните уровнемер и снимите его с патрубка. Слейте из рабочего объема конденсат, очистите резьбовую часть и уложите уровнемер в штатную сумку.
- Закройте патрубок технологической заглушкой.

5. УСТРОЙСТВО И РАБОТА ИЗДЕЛИЯ

5.1. Общие сведения

Уровнемер **СУДОС – мини 2** представляет собой электронный моноблочный прибор в миниатюрном исполнении. Он полностью автономен и обеспечивает все функциональные возможности скважинного уровнемера. Прибор имеет непосредственную индикацию всех основных параметров и результатов контроля.

Совместно с визуализатором БВК-хх уровнемер обеспечивает визуализацию графиков эхосигнала, а также просмотр памяти уровнемера в табличной и графической форме.

С помощью генератора акустических импульсов ГАИ-1 уровнемер обеспечивает контроль уровня для скважин с малым затрубным давлением.

Прибор поддерживает экспорт информации в компьютер. Прикладная программа **БД “СИАМ”**, входящая в комплект поставки, дает возможность создания и ведения компьютерных баз данных, дополнительной обработки и углубленного анализа результатов измерений.

5.2. Устройство, назначение и работа составных частей

5.2.1. Уровнемер СУДОС – мини 2

Уровнемер предназначен для генерации акустических импульсов в затрубном пространстве, приема, преобразования и анализа акустического отклика (эхо-сигнала), определения уровня жидкости, контроля давления на устье скважины. Уровнемер работает по внутренней программе под управлением встроенного микропроцессорного контроллера, который синхронизирует работу всех элементов, осуществляет обработку информации с первичных датчиков, производит вычисление уровня, отображает режимы работы и результаты контроля на цифровом индикаторе, заносит параметры и результаты измерений в свою долговременную память, а также обеспечивает связь с внешними устройствами (компьютер, блок визуального контроля).

Уровнемер питается от встроенного аккумулятора с ресурсом не менее 1000 циклов “заряд-разряд”. Для его заряда в уровнемере имеется встроенное зарядное устройство, с программным управлением, позволяющее корректно обслуживать аккумулятор.

Уровнемер содержит:

- 1 - поворотный съемный выпускной клапан;
- 2 - поворотный корпус прибора;
- 3 - две монтажные скобы;
- 4 - резьбовая присоединительная муфта;
- 5 - символьный индикатор;
- 6 - кнопочная клавиатура;
- 7 - разъем для подключения внешних устройств (сетевого адаптера, шнура для заряда от бортовой сети автомобиля, компьютера, блока визуального контроля).

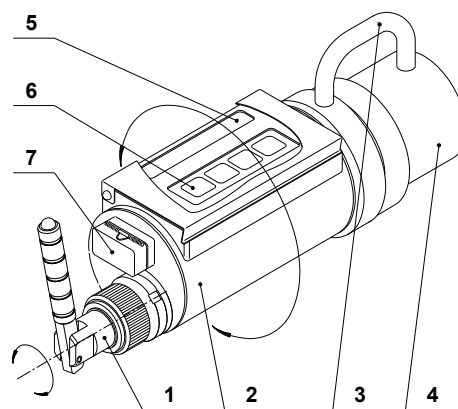

При контроле уровня прибор «Судос Мини 2» устанавливается непосредственно на измерительный патрубок устьевого арматуры скважины и не требует использования измерительных кабелей. Органы управления и индикации размещены на поворотном корпусе и имеют защитную крышку. Корпус вместе с клапаном, органами управления и индикации может устанавливаться в удобное для обзора и доступа положение путем вращения без ограничения (360°) вокруг его продольной оси в любом направлении. Выпускной клапан, независимо от корпуса, может также вращаться без ограничения вокруг своей продольной оси для установки выкидного сопла в сторону от оператора.

Внимание! Вращать корпус и клапан допускается только при отсутствии давления в рабочем объеме уровнемера.

5.2.2. Шаровая насадка

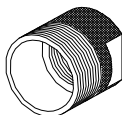
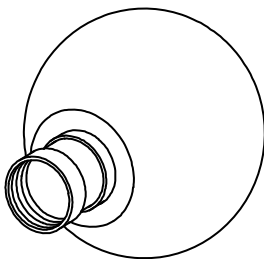

Шаровая насадка (резиновая сфера) предназначена для формирования акустического импульса при отсутствии избыточного давления газа в затрубном пространстве скважины. Шаровая насадка состоит из резиновой сферы и соединительной муфты. Шаровая насадка приводится в действие резким ударом рукой по резиновой сфере. Формируется акустический импульс, достаточный для уверенного контроля уровня жидкости в скважинах до (600...800)м. После создания акустического импульса, резиновая сфера должна удерживаться в положении, которое она заняла сразу после удара, до появления на индикаторе значения измеряемого уровня. Шаровая насадка навинчивается на уровнемер вместо съемного ручного клапана при помощи переходной втулки из комплекта прибора.

5.2.3. Сетевой адаптер

Сетевой адаптер предназначен для питания зарядного устройства, встроенного в уровнемер. Адаптер подключается к промышленной сети 220В/50Гц и вилкой к разъему уровнемера. Адаптер обеспечивает нормальные параметры процесса заряда, при напряжении сети от 190В до 240В. При этом на его выходе формируется напряжение постоянного тока 12В с пульсациями не более 1В при токе нагрузки не менее 300мА.

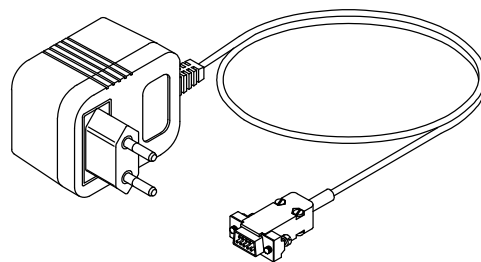

5.2.4. Шнур для заряда от бортовой сети автомобиля

Шнур для заряда от бортовой сети автомобиля позволяет заряжать уровнемер в полевых условиях постоянным напряжением в диапазоне от 12В до 27В.

Внимание! температура заряжаемого аккумулятора должна быть в пределах от +5°С до 30°С. Пользоваться данным шнуром

не рекомендуется без крайней необходимости: подзарядка аккумулятора для завершения исследования и передачи данных в компьютер в полевых условиях, для проведения срочного замера.

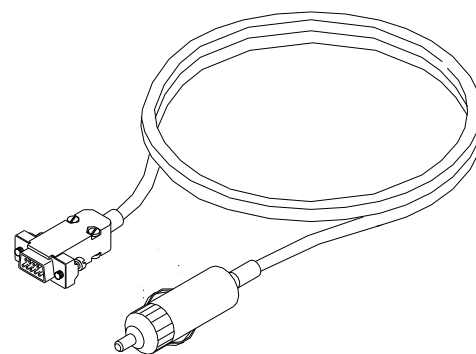

5.2.5. Кабель интерфейсный

Кабель интерфейсный IBM PC предназначен для подключения уровнемера к компьютеру и обмена информацией между прибором и компьютерной базой данных.

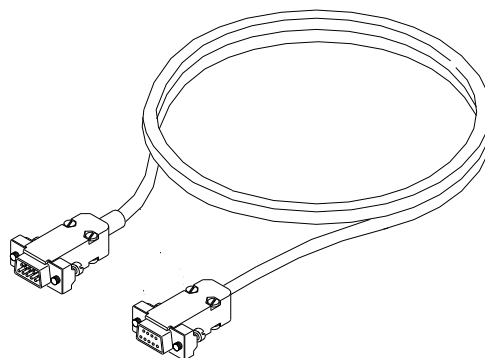

5.2.6. Рукоятка для монтажа прибора на скважине

Рукоятка предназначена для обеспечения удобства монтажа и демонтажа уровнемера на скважине, имея значительную длину и прочность, позволяет с достаточным моментом (см. п.4.4.2.) затянуть уровнемер на измерительном патрубке посредством монтажных скоб на резьбовой присоединительной муфте уровнемера без использования других приспособлений.

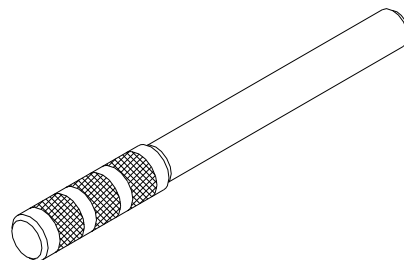

5.2.7. Запасные части

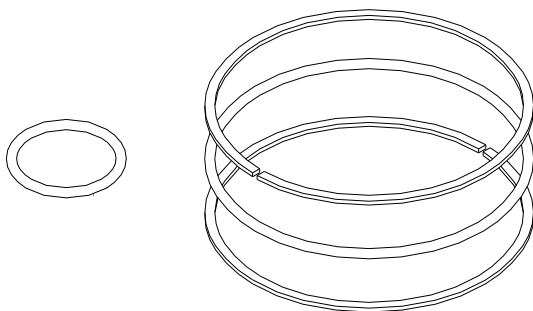

Резиновые уплотнительные кольца ставятся во внешнюю проточку корпуса и в съемное седло клапана и предназначены для замены в случае износа.

Комплект, состоящий из двух разрезных фторопластовых защитных и одного резинового кольца предназначен для замены подвижного уплотнения **муфта–корпус**, в случае негерметичности последнего.

Замена износившихся частей производится в рамках технического обслуживания уровнемера, описанного в п.8.

5.2.8. Дополнительные аксессуары

- Генератор акустических импульсов ГАИ-1

Генератор акустических импульсов ГАИ-1 предназначен для формирования акустического воздействия при отсутствии избыточного давления газа в затрубном пространстве скважины. ГАИ-1

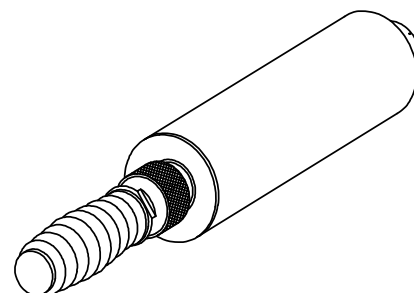

может использоваться также при малом затрубном давлении для контроля уровня жидкости до (1800...2500)м.

ГАИ-1 имеет резервуар для накопления избыточного давления воздуха, ручной насос, транспортный фиксатор и клапан для быстрого стравливания, которые объединены в едином конструктиве. (В ручке помещены запасные резиновые кольца для ГАИ-1)

ГАИ-1 устанавливается на уровнемер вместо съемного ручного клапана при помощи переходной втулки из комплекта прибора.

- **Клапан Универсальный**

Клапан Универсальный предназначен для применения в уровнемерах серии «СУДОС», для генерации акустического импульса путём запуска газа в скважину или выпуска газа из скважины.

Клапан устанавливается вместо обычного ручного клапана. При наличии существенного избыточного затрубного давления клапан используется как обычный ручной клапан для формирования акустического импульса путём выпуска порции газа в окружающее пространство. При малых избыточных давлениях и при вакууме клапан может быть использован для формирования акустической посылки путём впуска в затрубное пространство порции газа высокого давления. В этом случае в качестве источника избыточного давления используется комплект газобаллонного оборудования ГБО-02, заправленный азотом. При выпуске газа универсальным клапаном из затрубного пространства ресивер, из комплекта ГБО-02, может быть использован для изменения формы акустической посылки. В этом случае газобаллонное оборудование не подключается.

- **Комплект Газобаллонного оборудования ГБО-2**

Комплект газобаллонного оборудования (газ - азот) «ГБО-2» используется при дооснащении уровнемеров серии «СУДОС» для обеспечения контроля уровня при отсутствии и малых избыточных давлениях (2 – 4 атм.) в затрубном пространстве скважины.

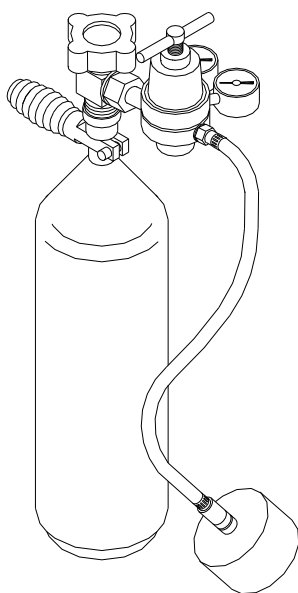

ГБО-2 состоит из баллона, редуктора, ресивера и соединительного шланга. Шланг снабжён соединителем, позволяющим подключать (отключать) газобаллонное оборудование к ресиверу уровнемера.

Цилиндрический ресивер из комплекта ГБО-2 навинчивают (резьбовое соединение) на выход автоматического клапанного узла или на специализированный ручной клапан уровнемера. Газ из баллона типа БЦ подается через вентиль ВК94, редуктор БК-50-4 (снижает давление до 15 атм) и через шланг в накопительный ресивер. При открывании клапана уровнемера порция газа, накопленная в ресивере, поступает в затрубное пространство скважины и тем самым формируется акустическая посылка для контроля уровня жидкости в скважине при отсутствии избыточного давления в скважине (или малом давлении, до 4 атм).

Одной заправки баллона достаточно для проведения до 250 замеров уровня при условии, что давление в баллоне 150 атм.

- **Блок визуального контроля БВК-хх**

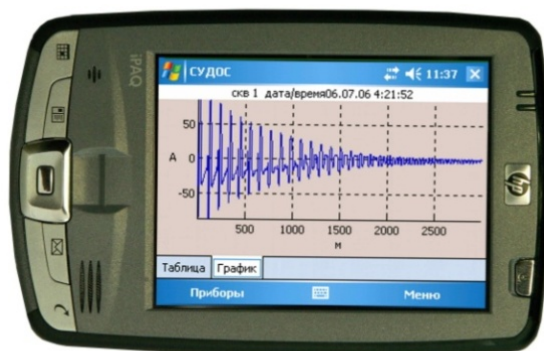

Блок визуального контроля БВК-хх предназначен для визуального отображения результатов измерений в табличной и графической форме, уточненного определения уровня по графикам эхосигналов, записи этих данных в свою память и последующую передачу их в компьютерную базу. При этом сохраняется возможность накопления результатов исследования в самом уровнемере, а также последующей их передачи в компьютер.

БВК-хх реализован на современном карманном персональном компьютере либо коммуникаторе. БВК-хх подключается к уровнемеру посредством кабеля или по радиоканалу BlueTooth. Визуализация графика эхосигнала происходит после проведения замера.

5.3. Работа прибора

5.3.1. Принцип действия

При контроле уровня используется метод волнометрирования. Рабочий процесс максимально автоматизирован. Участие оператора (после монтажа прибора) требуется лишь для генерации акустического импульса с помощью выпускного клапана уровнемера, либо дополнительных устройств генерации акустических импульсов (шаровая насадка, ГАИ-1).

Акустический импульс проходит по затрубному пространству скважины от прибора до уровня жидкости и обратно со скоростью, зависящей от физико – химического состояния газа. Уровнемер в течение 20 секунд контролирует эхосигнал, усиливает его и записывает в свою память. Одновременно определяется и также записывается в память давление газа в затрубном пространстве. При анализе и обработке записанной информации определяется уровень жидкости в скважине, который отображается на цифровом индикаторе, и автоматически сохраняется в энергонезависимой памяти прибора в виде символического отчета. Записанные результаты, включая полную эхограмму сигнала могут быть переданы в блок визуального контроля или в базу данных компьютера.

При вычислении уровня жидкости прибор автоматически выбирает скорость прохождения акустического импульса по одной из записанных в прибор таблиц для скорости звука. Номер рабочей таблицы поправок выбирается оператором. Кроме того, можно не использовать таблицы, а ввести скорость звука (вне зависимости от давления и уровня) вручную с клавиатуры.

Внимание! Исходя из практики, скорость звука для скважин, даже в пределах одного месторождения, может сильно изменяться. Поэтому настоятельно рекомендуем пользоваться своей (для Вашего региона) таблицей поправок для конкретного месторождения или для групп скважин

в пределах одного месторождения. Прибор будет показывать уровень, определённый только на основе той скорости звука, которая ему задана!

Прибор автоматически анализирует также уровень всех сигналов, включая шумовые, определяется степень влияния помех и, при необходимости, автоматически включает (или отключает) программный фильтр подавления помех.

5.3.2. Органы управления и индикации

Органами управления и индикации являются:

символьный десятиразрядный индикатор режимов работы, параметров и результатов измерений и четырехкнопочная клавиатура;

Символьный индикатор используется для отображения режимов работы прибора, для контроля ввода исходных параметров

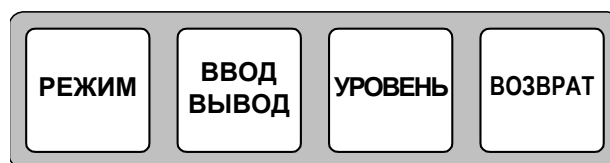

(идентификационных данных) исследования, контроля хода исследования и отображения его основных численных результатов. При вводе и отображении информации цифровой индикатор используется и как символьный дисплей, использующий "подходящие" комбинации символов русского и латинского алфавитов. Таким образом, цифровой индикатор обеспечивает минимально необходимый набор функций, полностью поддерживающий автономную работу прибора.

Четырехкнопочная клавиатура обеспечивает ввод (изменение) необходимых параметров, ввод команд оператора, управление всеми режимами, как автономной работы прибора, так и его "общения" с внешними устройствами. Общий вид, расположение и обозначения кнопок клавиатуры показаны на рисунке.

Функциональное назначение кнопок подробно описано в следующем разделе.

5.3.3. Основные функции кнопок клавиатуры

РЕЖИМ

- Включение прибора.
- Последовательный перебор (по замкнутому циклу) режимов работы.
- Последовательный перебор номера позиции мигающего (изменяемого) знакоместа на цифровом индикаторе при вводе (изменении) параметров.

**ВВОД
ВЫВОД**

- Включение прибора
- Изменение значения задаваемого параметра путем пошагового (циклического) перебора предусмотренных вариантов. Задаваемый (изменяемый) параметр отображается на индикаторе мигающим знакоместом, что означает приглашение к вводу.
- Запуск процесса вывода данных (при их передаче на внешние устройства).

УРОВЕНЬ

- Включение прибора
- Запуск процесса измерения уровня.
- Последовательное нажатие кнопок УРОВЕНЬ и РЕЖИМ переводит прибор из любого режима в начальный (ускоренный возврат).
- Последовательное нажатие кнопок УРОВЕНЬ и ВВОД-ВЫВОД выключает прибор.

ВОЗВРАТ

- Специальная сервисная кнопка используется как префиксная. Обеспечивает изменение направления действия кнопок РЕЖИМ и ВВОД-ВЫВОД (только при удержании кнопки ВОЗВРАТ). Кнопка ВОЗВРАТ значительно упрощает процедуры выбора нужного числа при установке номера куста, скважины и других параметров, а также позволяет исправить ошибочное нажатие кнопок.

5.3.4. Режимы работы прибора

Общие замечания

- В данном разделе описаны режимы работы и отображаемая для них символьная индикация в том порядке, в каком они активизируются при последовательных нажатиях кнопки РЕЖИМ.
- Все установки, описанные в данном разделе (номер куста, скважины, параметры исследования) могут выполняться в любом порядке, независимо друг от друга и автоматически сохраняются в памяти прибора (в том числе при его выключении) вплоть до очередного изменения.
- В символьный отчет для каждого измерения автоматически заносятся текстовые записи, соответствующие сделанным установкам, которые затем присутствуют во всех протоколах (при передаче данных в компьютер и т.п.).
- В целях экономии времени проведения работ непосредственно на скважине рекомендуется выполнять необходимые установки заранее (при перемещениях, переездах и т.д.).

Краткое описание режимов

1. **Контроль давления.** Прибор переходит в этот режим сразу после включения. Индицируется текущее затрубное давление на устье скважины. Пример: давление 5,8 кгс/см²:

ДАВЛ 5.8

2. **Номер куста.** Индикация и ввод номера куста. Для изменения номера нажмите кнопку ВВОД/ВЫВОД, - первый разряд номера куста (крайняя левая цифра) начнет мигать. Измените его до нужной величины последовательным нажатием кнопки ВВОД/ВЫВОД. Затем, при нажатии кнопки РЕЖИМ, происходит сохранение выбранного значения в памяти прибора и переход к следующему разряду номера куста и так далее. Имеется возможность ввода следующих букв кириллицы в последних двух разрядах: А, Б, В, Г, Д, И, К, Н, П, Р, У, Ц. Максимальное количество знакомест составляет 5 разрядов. Пример:

КУСТ 528АБ

3. **Номер скважины.** Индикация и ввод номера скважины. Изменение номера аналогично описанному выше для номера куста, включая возможность ввода

букв кириллицы в последних двух разрядах: А, Б, В, Г, Д, И, К, Н, П, Р, У, Ц. Максимальное количество знакомест составляет 6 разрядов. Пример:

СКВ 4323ПР

4. **Номер месторождения.** Индикация и ввод номера месторождения. Изменение номера аналогично описанному выше для номера куста. Максимальное количество знакомест составляет не более 3-х разрядов. Пример:

МЕСТОР 432

5. **Вид исследования.** Отображается и выбирается вид исследования. В приборе приняты следующие условные обозначения видов исследования:

- определение статического уровня (СТАТ);
- определение динамического уровня (ДИН);
- запись кривой восстановления уровня (КВУ);
- запись кривой падения уровня (КПУ);
- автоматическая регистрация давления газа (КВД);

Выбор вида исследования осуществляется методом перебора при нажатии клавиши «ВВОД/ВЫВОД». Пример: (выбрано определение динамического уровня)

ВИД ДИН

6. **Период** (режим активен только для вида исследования КВД). Индицируется и задается периодичность (в минутах) включения прибора при автоматической регистрации затрубного давления. Возможные варианты: 1, 2, 3, 4, 5, 7, 10, 15, 20, 30, 40, 60, 90, 120, 180, 240, 300, 420, 600, 720. Выбор периода осуществляется методом перебора при нажатии клавиши «ВВОД/ВЫВОД».

Пример: (выбран период 8 мин.)

ПЕРИОД 8

7. **Количество измерений** (режим активен только для автоматической регистрации давления). Индицируется и задается количество измерений для автоматической регистрации давления. Возможные варианты: “—”, 1, 2, 3, 4, 5, 7, 10, 15, 20, 30, 40, 50, 70, 100, 150, 200, 300, 400, 500, 600, 700, 800, 900, “—”. Знак “—” индицирует бесконечное количество измерений. При этом уровень будет работать в автоматическом режиме, пока оператор не переключит вид исследования в 1, 2 или пока не разрядится аккумулятор. В примере количество измерений равно 15.

КОЛ-ВО 15

8. Поправка (таблица). Отображается и выбирается номер рабочей таблицы для скорости звука. Заводская (неизменная) установка прибора содержит три варианта:

0 – нет таблицы (ручной ввод скорости звука);

1 – таблица для региона Сибири (см. Приложение 3);

2 – таблица для региона Татарии (см. Приложение 3).

Кроме этого, с помощью компьютера и базы данных в прибор можно дополнительно установить любые 4 пользовательские таблицы (подробнее – см. Приложение 2). Выбор рабочей таблицы (из, уже установленных, в приборе) осуществляется методом перебора при нажатии клавиши «ВВОД/ВЫВОД»

Пример: (выбрана рабочая таблица с номером 15)

ПОПР 15

9. Поправка (скорость звука). Режим активизируется только в случае, когда выбрана "таблица" 0 (ручной ввод скорости звука). На индикаторе отображается ранее введенная скорость звука (в м/с). Установить требуемую величину скорости можно так же, как при установке номера куста или скважины. Диапазон устанавливаемой скорости звука в ручном вводе от 200 до 499м/с.

Пример: (задана скорость звука 330 м/с)

ПОПР 330

10. Индикация уровня. На индикатор выводятся основные результаты предыдущего проведенного измерения уровня жидкости:

УР 2 1030М

В примере: измеренный уровень жидкости 1030м, зафиксировано 2 отражения эхо-сигнала от уровня.

Если в памяти прибора нет измерений (например, после инициализации), то на индикаторе появляется сообщение:

НЕТ ИЗМЕР

11.Выпуск. Режим переключения программы определения уровня в случае выпуска газа из скважины (работа с выпускным клапаном) «ВЫПУСК Д» или запуска газа в скважину (работа с ГАИ или шаровой насадкой) «ВЫПУСК Н». Для работы на скважинах с нулевым давлением (работа с ГАИ или шаровой насадкой) установите кнопкой «ВВОД» режим «ВЫПУСК Н». При установке нового куста или скважины автоматически устанавливается режим «ВЫПУСК Д».

ВЫПУСК Д

12.Дополнительное усиление. Режим включения дополнительного усиления. Используется при слабой амплитуде отклика акустического сигнала. Для включения дополнительного усиления установите символ «Д», чтобы на дисплее появилась надпись «ДОП УСИЛ Д». При установке нового куста или скважины автоматически устанавливается режим «ДОП УСИЛ Н». В примере дополнительное усиление выключено.

ДОП УСИЛ Н

13.Ёмкость памяти. В двух счётчиках индицируется ёмкость свободной памяти прибора, оставшейся для записи результатов измерений. Первый счётчик (**СИ №**) показывает свободный ресурс для символьных отчетов (числовые параметры и результаты контроля уровня) и уменьшается на единицу при каждом измерении уровня. Второй счётчик (**ГР №**) показывает свободный ресурс для графиков измерений и также уменьшается на единицу после измерения уровня. Пример: (оставшейся памяти достаточно для записи 120 символьных отчётов и 11 графиков)

СИ120ГР 11

Общая (исходная) ёмкость памяти составляет 3008 символьных отчётов и 310 графиков. До этих значений счётчики "сбрасываются" при инициализации и передаче данных в компьютер.

По мере заполнения всей отведенной памяти, при запоминании (записи) каждого последующего результата, автоматически "стирается" информация о первом и так далее. Например, записано 310 эхограмм и 2268 символьных отчетов (**СИ740ГР 0**). Затем информация о первом записанном графике стирается и на его место записывается новый график, а символьный счётчик продолжает работать до своего заполнения, и так далее по кругу. После последующего измерения уровня на индикаторе будет высвечена следующая информация **СИ739ГР0**. И так далее **СИ738ГР0**, **СИ 737ГР0....СИ0ГР0**, **СИ0ГР0**.

14. Следующие. Режим разрешения входа в следующую (дополнительную) группу режимов, скрытых при обычной работе с прибором на скважине. Пример: (вход в следующие режимы запрещен)

СЛЕД Н

При нажатии кнопки ВВОД/ВЫВОД символ “Н” меняется на символ “Д” и разрешается вход в следующие режимы:

СЛЕД Д

Следующие (дополнительные) режимы:

ТОЧНОЕ ВРЕМЯ

ВРЕМЯ

ДАТА

ИНИЦИАЛИЗАЦИЯ

АККУМУЛЯТОР

НОЛЬ ДАТЧИКА ДАВЛЕНИЯ

ЧУВСТВИТЕЛЬНОСТЬ ДАТЧИКА ДАВЛЕНИЯ

НОМЕР ПРИБОРА

ЯРКОСТЬ ИНДИКАТОРА

НОМЕР ЦЕХА

НОМЕР ОПЕРАТОРА

14. Часы. Отображается текущее время (формат [час:].[мин:].[сек.]). Два последних разряда (секунды) мигают.

14 : 24 : 53

Для корректировки хода часов по шестому сигналу точного времени нажмите кнопку ВВОД/ВЫВОД, - произойдет обнуление секунд и округление минут в ближайшую сторону.

15. Установка времени. Отображается текущее время (формат [час]:[мин]:[сек]). Устанавливаемый разряд мигает.

14 : 24 : 53

Установка времени подробно описана в Приложении 7.1.

16. Установка даты. Отображается текущая дата (формат [число]/[месяц]/[год]). Устанавливаемый разряд мигает.

15 / 11 / 01

Установка даты подробно описана в Приложении 7.1.

17. Инициализация. Режим разрешения очистки содержимого памяти прибора и установки (изменения) времени и даты.

ИНИЦИАЛ Н

Режим проведения инициализации подробно описан в Приложении 7.1.

18. Аккумулятор. Индикация напряжения аккумулятора и времени разряда, в предыдущем цикле заряда аккумулятора. При нажатии кнопки ВВОД запускается процесс разряда-заряда аккумулятора.

7 .65В12 : 48

В примере индицируется напряжение 7.65 Вольт и время разряда 12 часов 48 минут.

Работа с аккумулятором подробно описана в Приложении 4.

19. Ноль датчика давления. Индикация поправки смещения нуля и установка нуля датчика давления.

Н 7 8.6

В примере показана поправка смещения нуля амплитуды эхограммы, равная 7 единицам и поправка смещения нуля датчика давления, равная 8.6 кгс/см². Установка нуля датчика давления подробно описана в Приложении 7.3.

20. Чувствительность датчика давления. Индикация чувствительности датчика давления.

ЧУВСТ 112 .5

Данный режим подробно описан в Приложении 7.4.

21. Номер прибора. Индикация и установка номера прибора.

НОМЕР 0321

Работа в данном режиме подробно описана в Приложении 7.5.

22. Яркость индикатора. Установка яркости индикатора.

ЯРКОСТЬ 53%

Работа в данном режиме подробно описана в Приложении 7.6.

23. Номер цеха. Индикация и установка номера цеха.

ЦЕХ 321

Работа в данном режиме подробно описана в Приложении 7.7.

24. Номер оператора. Индикация и установка номера оператора.

ОПЕРАТ 415

Работа в данном режиме подробно описана в Приложении 7.8.

5.3.5. Включение и выключение

ВНИМАНИЕ! Перед первым включением уровнемера после его длительного хранения или транспортирования необходимо вначале провести полный заряд аккумулятора (см. Приложение 4) и только после этого включать прибор. В противном случае прибор может не включиться, либо выключиться сразу после включения, что не является признаком его неисправности.

Включение

Уровнемер включается нажатием одной из трех кнопок: РЕЖИМ, ВВОД/ВЫВОД, УРОВЕНЬ.

Прибор остается после включения в том же режиме, в каком находился перед выключением.

Выключение

Из любого режима прибор выключается последовательным нажатием кнопок УРОВЕНЬ и ВВОД/ВЫВОД. Из режима контроля затрубного давления прибор выключается нажатием кнопки ВВОД/ВЫВОД.

Прибор отключается автоматически:

- если ни одну из кнопок не нажимали более 100 секунд;
- при возникновении каких-либо неисправностей, сопровождаемых появлением надписей на индикаторе типа ОШИБКА (отключение через 20 секунд);
- при снижении напряжения аккумулятора до 6,6В.

В последнем случае вся информация в приборе сохраняется, но для предотвращения глубокого разряда аккумулятор необходимо зарядить (см. Приложение 4).

6. ПОДГОТОВКА К ПРОВЕДЕНИЮ ИССЛЕДОВАНИЙ

ВНИМАНИЕ! При подготовке к проведению исследований, монтаже и демонтаже оборудования строго соблюдайте требования Инструкции по безопасной эксплуатации (раздел 4).

Последовательные этапы подготовки к проведению исследований представлены в таблице со ссылками на соответствующие разделы настоящей Инструкции.

1. Подготовка прибора к работе – раздел 6.1
2. Проверка готовности (подготовка) наземного оборудования – раздел 4.4.1
3. Монтаж уровнемера – раздел 4.4.2
4. Установка параметров исследования – раздел 5.3.4:
 - номер куста, скважины, номер месторождения, вид исследования, необходимые параметры исследования (режимы 5,...,8).

6.1. Подготовка прибора к работе

Процедура подготовки (проверки готовности) прибора к работе простая и включает следующие операции:

1. Включить прибор (раздел 5.3.5).
2. Проверить напряжение аккумулятора и при необходимости провести заряд (Приложение 4).
3. Проверить текущее время и при необходимости провести корректировку (Приложение 7.1).
4. Проверить емкость свободной памяти. Если ее недостаточно для предстоящей работы, а данные, находящиеся в памяти еще представляют интерес, то их необходимо сохранить в электронном виде, передав в

компьютер (Приложение 5), или в блок визуального контроля (Приложение 6).

5. Выключить прибор.

Указанные проверки, занимающие минимум времени, рекомендуется проводить ежедневно (каждую смену) перед началом рабочей смены, а проверку по пункту 2 – заблаговременно, чтобы оставалось время провести, если потребуется, заряд аккумулятора.

7. ПРОВЕДЕНИЕ ИЗМЕРЕНИЙ

ВНИМАНИЕ! При выполнении работ на скважине строго придерживайтесь положений соответствующих регламентов и требований Инструкции по безопасной эксплуатации (раздел 4).

7.1. Контроль уровня жидкости

Нажмите кнопку УРОВЕНЬ и выдержите паузу около одной секунды до появления на индикаторе символа (I), означающего готовность уровнемера к измерению уровня. За время паузы уровнемер измеряет уровень шума в скважине и автоматически определяет необходимый порог срабатывания. Разряд индикатора, в котором появляется символ, зависит от уровня шума: чем выше уровень шума, тем правее символ. Сгенерируйте акустический импульс, кратковременно нажав до упора рукоятку ручного клапана уровнемера.

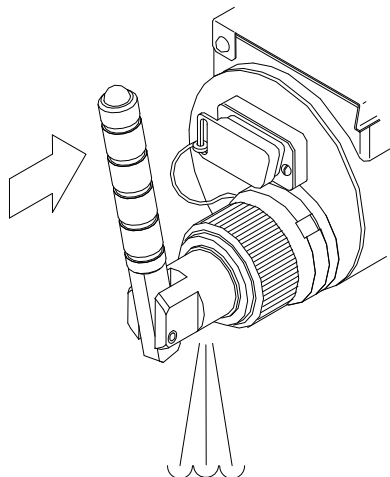

7.1.1. Запись эхограммы и определение уровня

Следующие 20 секунд уровнемер принимает и записывает акустическую информацию из скважины. Прием акустической информации можно отслеживать

по индикатору, который при этом работает в режиме отображения пикового уровня сигнала, индицируя 50 градаций уровня (на индикаторе "бегают" символ, смещающийся тем правее, чем больше уровень сигнала).

Через 20с на индикаторе появляется символ:

УР

Это означает, что прием и запись акустической информации закончены, и уровнемер перешел в режим анализа эхограммы и вычисления уровня.

Через 1...2с после начала вычислений на индикаторе появится результат измерения уровня

УР 2 1030М

В примере: измеренный уровень жидкости 1030м, зафиксировано 2 отражения эхо-сигнала от уровня.

Для каждого измерения, вычисленное значение уровня жидкости, число отражений, параметры исследования и график автоматически записываются в память символьных отчетов и в память эхограмм с символьными отчетами. Таким образом, символьные отчеты записываются в памяти эхограмм и дублируются в памяти символьных отчетов.

Для большей достоверности результатов контроля рекомендуем повторить измерение уровня.

Если от измерения к измерению результаты сильно отличаются, значит автоматическое определение уровня прибором затруднено. Это может быть вызвано разными причинами (некоторые из них рассмотрены в Приложении 1). В этом, а также в других сомнительных или необходимых случаях, рекомендуем самостоятельно определить уровень по графику эхосигнала. График эхосигнала можно получить, предварительно передав данные измерений в одно из двух устройств: персональный компьютер, блок визуального контроля.

7.2. Автоматическая регистрация давления газа в затрубном пространстве на устье скважины

Смонтируйте уровнемер на патрубок технологического отвода скважины (см. раздел 4.4.2).

Установив клавиатуру и индикатор в удобное для доступа и обзора положение, включите прибор и установите (если не были установлены заранее) номер куста и скважины (режимы **2,3**), вид исследования **КВД** (режим **4**), периодичность включения (режим **5**). Нажмите кнопку **УРОВЕНЬ**. На индикаторе появится:

СТАРТ КВД

Уровнемер через 5 секунд выключится, и будет автоматически включаться через заданный период времени, работать около 0.2 секунды (измерять давление, записывать измерение в память), автоматически выключаться и так далее.

Период измерения рекомендуется выбирать такой, чтобы за общее запланированное время работы уровнемер произвел не более 3008 измерений.

Для отмены режима КВД установите вид исследования СТАТ или ДИН.

8. ТЕХНИЧЕСКОЕ ОБСЛУЖИВАНИЕ

8.1. Регламент проведения технического обслуживания

Всё техобслуживание уровнемера разбито на 4 группы в зависимости от времени эксплуатации и приведено ниже.

Вид работ	ТО1 раз в неделю	ТО2 раз в месяц	ТО3 раз в 6 месяцев	ТО4 раз в 12 месяцев
Очистка конусной присоединительной резьбы, акустического датчика, датчика давления, лицевой панели и корпуса.	+	+	+	+
Уход за выпускным клапаном	-	+	+	+
Очистка разъема для подключения внешних устройств	-	+	+	+
Контроль функционирования ¹⁾	-	-	+	+
Опрессовка ¹⁾	-	-	+	+
Замена уплотнительных колец ¹⁾	-	-	-	+

Примечание 1) - работы выполняются сервисным центром компании «СИАМ» или сертифицированными специалистами компании «СИАМ».

Допускается производить замену резинового уплотнительного кольца клапана (15 поз. П 5.2.3) непосредственными пользователями

8.2. Методика проведения технического обслуживания

Внимание! При использовании ЛВЖ соблюдайте меры пожарной безопасности! Проводите работы в хорошо проветриваемых местах.

8.2.1. Очистка конусной соединительной резьбы, акустического датчика, датчика давления и лицевой панели

Очистка проводится чистым бензином с помощью кисти и ветоши. При очистке допускается наливать небольшое количество (50...100мл) бензина внутрь полости резьбовой соединительной муфты. Однако не погружайте корпус уровнемера в жидкость для промывки, а также не допускайте ее попадания на панель клавиатуры и индикации, и в разъем. При очистке сильно загрязненной резьбы допускается применение металлических инструментов (шила, отвертки и пр.), однако, при этом, не применяйте чрезмерных усилий во избежание повреждения резьбы.

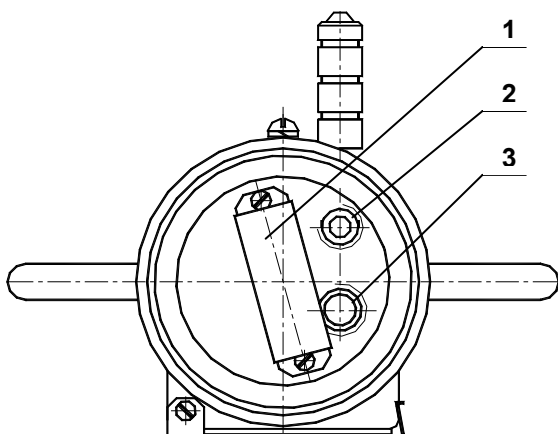

Категорически запрещается использование металлического инструмента при очистке акустического датчика и датчика давления, кроме того, при их очистке, не прикладывайте больших усилий. Корпус акустического датчика покрыт защитным лаком, не повредите его! Нельзя вводить в отверстие датчика давления посторонние предметы!

После промывки протрите поверхности ветошью. Результатом очистки должен быть чистый металлический блеск на внутренних поверхностях муфты,

присоединительной резьбы, акустического датчика и чистые отверстия датчика давления и штуцера.

На рисунке приведено расположение элементов конструкции во внутренней полости резьбовой присоединительной муфты уровнемера. 1- датчик акустический, 2- датчик давления, 3 – штуцер.

Лицевую панель допускается протирать чистой ветошью, смоченной небольшим количеством изопропилового спирта (жидкость для очистки стекол). После этого протрите поверхности насухо. Во избежание нанесения царапин на стекле (светофильтр индикатора) не прикладывайте больших усилий при очистке.

Внешние поверхности уровнемера (кроме лицевой поверхности) протираются чистой ветошью, смоченной в небольшом количестве бензина, затем вытираются насухо.

8.2.2. Уход за выпускным клапаном

Промывка проводится дизтопливом или керосином с помощью кисти и ветоши. Перед промывкой снимите клапан с уровнемера, поместите его в чистую емкость и налейте небольшое количество промывочной жидкости. Не вынимая его из емкости, нажмите несколько раз на ручку. Очистите кисточкой внешние поверхности. Не оставляйте клапан надолго в промывочной жидкости. После

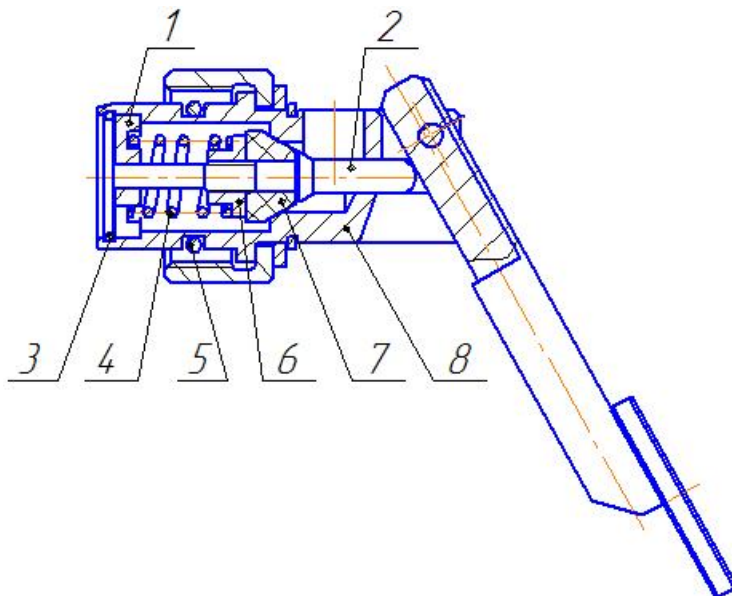

Промывки вытрите его насухо чистой ветошью. Перед установкой в уровнемер на поверхность уплотнительного резинового кольца (5) нанесите небольшое количество смазки ЦИАТИМ ГОСТ 6267-80. После установки клапана на уровнемер смонтируйте последний на Стенде контроля уровнемеров СКУ-1 ИЗМ 4.137.003 (компания «СИАМ») и при давлении 5...8 атм. продуйте клапан чистым

воздухом. Проверьте его герметичность мыльным раствором. Допускается незначительное «травление» с образованием небольших пузырьков в зоне выпускного отверстия. В случае сильного «травления» повторите процесс промывки клапана. Если клапан продолжает сильно «травить», то замените конус (7) клапанной пары. Для этого осторожно сожмите стопорное кольцо (3) и выведете его из корпуса клапана. Выньте из корпуса (8) клапана направляющую втулку (1), пружину (4), толкатель(2) в сборе с конусом (7) и гайкой(6). Затем отвернув гайку (6) заменить конус (7). При необходимости очистить в корпусе (8) контактную фаску клапанной пары используя ветошь.

Произвести сборку в обратной последовательности.

8.2.3. Очистка разъема для подключения внешних устройств

Очистка проводится чистым этиловым спиртом или спиртобензиновой смесью с помощью кисточки (1 часть этилового спирта, 1 часть бензина «Калоша» или «Нефрас», другой бензин не допускается). Расход спирта – 30г на месяц эксплуатации. После очистки на поверхность разъема нанести небольшое количество смазки ЦИАТИМ ГОСТ 6267-80.

8.2.4. Контроль функционирования

Контроль основных параметров уровнемера проводится для следующих режимов работы:

- 1) проверка установки режимов настройки и отображения,
- 2) проверка в режиме Контроль уровня и давления,
- 3) проверка чувствительности и уровня шумов акустического тракта,
- 4) проверка в режиме Автоматическая регистрация давления,
- 5) проверка контроля максимального рабочего давления (не более 100атм),
- 6) проверка в режиме Контроль емкости аккумулятора.

Методика проверок представлена в «Пособии по проведению проверочных испытаний приборов и комплексов производства ТНПВО «СИАМ», находящихся в

эксплуатации». Проверки 2 и 3 проводятся на Стенде контроля уровнемеров СКУ-1 ИЗМ 4.137.003 (производства компании «СИАМ»). Проверка 5 проводится на Стенде гидравлических испытаний СГИ-1 ИЗМ 4.137.002 (производства компании «СИАМ»).

8.2.5. Опрессовка

Опрессовка уровнемера производится на Стенде Гидравлических испытаний СГИ-1 ИЗМ 4.137.002 маслом, при избыточном давлении 150 атм. в течении 10 минут. Подтекание масла из уровнемера в процессе испытаний не допускается.

8.2.6. Замена уплотнительных колец

Замене подвергаются уплотнительное кольцо выпускного клапана (резиновое кольцо на корпусе клапана) и уплотнительные кольца резьбовой присоединительной муфты (одно резиновое кольцо и два защитных разрезных фторопластовых кольца).

Для замены уплотнительного кольца клапана, последний нужно демонтировать из уровнемера, острым предметом извлечь кольцо из канавки, очистить канавку от грязи (бензин, ветошь) и поставить новое кольцо в канавку вместо старого. Перед монтажом кольцо смазать смазкой ЦИАТИМ ГОСТ 6267-80. Затем клапан поставить на место.

Для замены колец присоединительной муфты, необходимо из нее выкрутить винт М5 с пружинной шайбой, из отверстия М5 вынуть 51 шарик Ф3,97мм (последовательно поворачивая присоединительную муфту относительно корпуса уровнемера), снять муфту с корпуса, удалить из канавки старые уплотнительные кольца, очистить канавку от грязи и поставить последовательно разрезное кольцо, затем резиновое, затем второе разрезное кольцо. Монтаж колец производить с торца корпуса с минимально возможной их деформацией. Перед монтажом кольца смазать смазкой ЦИАТИМ ГОСТ 6267-80. Разрезные кольца должны быть повернуты относительно друг друга на 180°. Сборку произвести в обратной

последовательности. Перед затяжкой винта в отверстие М5 залить масло трансмиссионное синтетическое SAE 75W90 MANOL 3см³.

После окончательной сборки уровнемера обязательно провести испытания герметичности и прочности оболочки. Для этого сначала смонтируйте уровнемер на Стенде контроля уровнемеров СКУ-1 ИЗМ 4.137.003 и при давлении 5...8 атм. проверьте его герметичность мыльным раствором. Допускается незначительное «травление» в клапане с образованием небольших пузырьков в зоне выходного отверстия. «Травление» в области подвижного соединения муфта-корпус не допускается. Затем выполните опрессовку уровнемера по п. 8.2.5. настоящего описания. В случае если выполнены требования по герметичности, то уровнемер допускается для последующей работы, в противном случае – не допускается, и должен быть отправлен на завод–изготовитель для устранения дефекта.

9. ХРАНЕНИЕ И ТРАНСПОРТИРОВАНИЕ ПРИБОРА

Хранить прибор необходимо в штатной сумке в сухих отапливаемых помещениях, при температуре воздуха от –10°С до +40°С и влажности не более 80%.

Транспортировать прибор допускается в штатной сумке любым видом транспорта при температуре воздуха от –50°С до +50°С.

При транспортировании избегайте воздействия сильных вибраций, ударов.

При хранении прибора необходимо не реже одного раза в месяц проверять напряжение встроенного аккумулятора и при необходимости производить его заряд. Заряд проводить только при положительных температурах!

ПРИЛОЖЕНИЯ

Приложение 1. Контроль уровня в осложненных условиях

В некоторых ситуациях уверенное распознавание эхосигнала, отраженного от уровня жидкости, и, соответственно, достоверное автоматическое определение уровня прибором бывают затруднены. Некоторые причины этого, рекомендуемые приемы и режимы измерений, методы анализа результатов описаны в данном приложении.

Приложение 1.1. Рекомендации по измерениям в осложненных условиях

Факторами, осложняющими автоматическое определение уровня, являются:

1.	Высокий уровень жидкости (менее 30 м от устья), при котором время возврата отклика меньше длительности акустической посылки.	Ответный сигнал приходит, уже на фоне исходного импульса и, как правило, трудно различим.
2.	В затрубном пространстве скважины очень большой уровень помех, вызванный чрезмерной вибрацией подвески НКТ и обсадной колонны, вибрацией ЭЦН, утечками в задвижках и другими причинами.	Ответный акустический сигнал имеет меньшую амплитуду, чем уровень шума.
3.	Большой уровень пены в затрубном пространстве.	Акустический сигнал поглощается пеной и возвращается к устью значительно ослабленным.
4.	Не полностью открыта задвижка, либо существенно сужен просвет между колонной НКТ и обсадной колонной за счет гидратных или парафиновых пробок.	Ответный акустический сигнал рассеивается на многократных изменениях просвета.
5.	Очень малое (менее 0,5 кгс/см ²) или нулевое избыточное давление в затрубном пространстве при низком (более 1000 м) уровне.	Генерируется и возвращается акустический сигнал очень малой

		амплитуды.
--	--	------------

Высокий уровень жидкости. Рекомендуется генерировать акустический импульс короткой длительности.

Сильные помехи, большой уровень пены, существенное сужение просвета затрубного пространства, малое давление газа в затрубном пространстве. Рекомендуется генерировать акустический импульс повышенной длительности.

Довольно часто, особенно на скважинах, оборудованных ЭЦН, источником очень сильных помех являются акустические шумы со стороны выкидной линии. В этом случае рекомендуется на время проведения измерений перекрывать затрубную задвижку на выкидной стороне арматуры, если это не противоречит требованиям безопасности и технологического процесса добычи. На закрытую задвижку необходимо вывесить предупреждающую табличку о том, что задвижка закрыта.

После проведения замеров затрубную задвижку необходимо привести в исходное состояние. Открывать задвижку необходимо в несколько этапов, чтобы медленно выровнять давления и не допустить срыва подачи насоса. После полного открытия задвижки, предупреждающую табличку снять.

Приложение 2. Установка рабочей таблицы поправок

При контроле уровня оператор имеет возможность выбрать и установить рабочую таблицу поправок, по которой прибор определяет скорость акустической волны, либо в зависимости только от измеренного давления в затрубном пространстве, либо от давления и от уровня. Выбрать при этом можно как таблицы, записанные в постоянной памяти прибора, так и пользовательские таблицы, переданные в память уровнемера из компьютерной базы данных.

Внимание! Исходя из практики, скорость звука для скважин даже в пределах одного месторождения может сильно изменяться. Поэтому настоятельно рекомендуем пользоваться своей (для Вашего региона) таблицей поправок для конкретного месторождения или для групп скважин

в пределах одного месторождения. Прибор будет показывать уровень, определённый только на основе той скорости звука, которая ему задана!

В постоянном запоминающем устройстве уровнемера записаны таблицы общего пользования, полученные по усредненным данным для соответствующих регионов. Эти таблицы могут быть использованы только для грубой оценки уровня. Они обозначены следующими условными кодами и названиями (см. Приложение 3):

таблица 1 – "Лангепас" (для региона Сибири);

таблица 2 – "Татария" (для месторождений АО "Татнефть").

Кроме указанных общих таблиц в оперативную память уровнемера могут быть записаны пользовательские таблицы (до 4 шт.), принятые для условий конкретных НГДУ, месторождений и т.д. Номера пользовательских таблиц могут быть от 10 до 63. Запись пользовательских таблиц осуществляется в сеансе работы с компьютером одновременно с передачей параметров и результатов контроля уровня в базу данных измерений и эхограмм. (Работа с базой данных, включая вопросы создания и использования пользовательских таблиц, детально описана в документе "База данных БД «СИАМ» v 2.5. Руководство пользователя", входящем в комплект поставки прибора). Скорость звука в пользовательских таблицах может быть от 250 до 505 м/с.

Для установки рабочей таблицы поправок войдите в режим **7) Поправка** (таблица). При этом на индикаторе в мигающих разрядах отображается ранее установленный номер рабочей таблицы.

ПОПР 1

Последовательным нажатием кнопки **ВВОД/ВЫВОД** выберете нужный номер таблицы из числа записанных в приборе. Далее нажатием кнопки **РЕЖИМ** переведите уровнемер в любой требуемый режим работы. Таблица с установленным номером будет рабочей при всех последующих измерениях уровня, вплоть до очередного выбора.

При установке **ПОПР 0** и последующем нажатии кнопки **РЕЖИМ** активизируется режим ручного ввода скорости звука **8) Поправка** (скорость). При этом на индикаторе появится надпись, отображающая ранее введенную в ручном режиме скорость звука (в м/с), например:

ПОПР 330

Нажмите кнопку **ВВОД/ВЫВОД** - первый разряд скорости (сотни) начнет мигать, приглашая к вводу. Измените его до нужной величины последовательным

нажатием кнопки ВВОД/ВЫВОД. Нажатием кнопки РЕЖИМ перейдите к следующему разряду скорости и так далее. После установки всех разрядов нажатием кнопки РЕЖИМ переведите уровнемер в любой требуемый режим работы - ввод скорости завершен. Диапазон устанавливаемой скорости звука в ручном вводе от 200 до 499м/с.

Установленная величина скорости записывается в память прибора и используется при всех последующих измерениях уровня (**независимо от затрубного давления !**) вплоть до ввода новой скорости, либо выбора другой рабочей таблицы.

Приложение 3. Зависимость скорости звука от затрубного давления (таблицы общего пользования)

Таблица 1 – "Лангепас" (усредненные данные для региона Сибири)

Давление, кГс/см ²	Скорость звука, м/с	Давление, кГс/см ²	Скорость звука, м/с	Давление, кГс/см ²	Скорость звука, м/с	Давление, кГс/см ²	Скорость звука, м/с
0	320	2,0	337	4,7	354	8,7	371
0,1	321	2,1	338	4,9	355	8,9	372
0,2	322	2,2	339	5,1	356	9,2	373
0,3	323	2,3	340	5,3	357	9,5	374
0,4	324	2,4	341	5,5	358	9,9	375
0,5	325	2,6	342	5,7	359	10,2	376
0,6	326	2,7	343	5,9	360	10,6	377
0,7	327	2,8	344	6,1	361	10,9	378
0,8	328	3,0	345	6,3	362	11,2	379
1,0	329	3,1	346	6,6	363	11,5	380
1,1	330	3,3	347	6,9	364	11,9	381
1,2	331	3,5	348	7,1	365	12,3	382
1,3	332	3,7	349	7,5	366	12,8	383
1,5	333	3,9	350	7,7	367	13,5	384
1,6	334	4,1	351	8,0	368	>14,6	385
1,7	335	4,3	352	8,2	369		
1,8	336	4,5	353	8,4	370		

Таблица 2 – "Татария" (принята к использованию по данным для месторождений АО "Татнефть")

Давление, кГс/см2	Скорость звука, м/с	Давление, кГс/см2	Скорость звука, м/с	Давление, кГс/см2	Скорость звука, м/с	Давление, кГс/см2	Скорость звука, м/с
0	300	2,0	322	4,7	336	9,2	346
0,1	302	2,1	323	4,9	336	9,5	347
0,2	303	2,2	324	5,1	337	9,9	347
0,3	305	2,3	324	5,3	338	10,5	348
0,4	306	2,4	325	5,5	339	11,2	349
0,5	307	2,6	326	5,9	339	11,9	349
0,6	309	2,7	326	6,1	340	12,3	350
0,7	310	2,8	327	6,3	340	13,5	351
0,8	311	3,0	329	6,6	341	14,0	352
1,0	313	3,1	329	6,9	341	15,0	353
1,1	314	3,3	330	7,1	342	17,0	354
1,2	315	3,5	331	7,5	343	20,0	356
1,3	316	3,7	332	7,7	343	26,0	358
1,5	318	3,9	332	8,0	344	34,0	360
1,6	319	4,1	333	8,4	344	48,0	362
1,7	320	4,3	334	8,7	345	60,0	363
1,8	321	4,5	335	8,9	345	81,0	364

Приложение 4. Заряд аккумулятора

Уровнемер питается от встроенного аккумулятора с повышенной удельной ёмкостью. Для максимально полного использования ресурса аккумулятора необходимо строго соблюдать требования по его эксплуатации. Правильная эксплуатация аккумулятора – залог бесперебойной работы и долговременной надёжности питания прибора.

Оптимальным режимом работы аккумулятора является цикл:

- ◆ полный разряд с зарядом (в режиме, описанном ниже);
- ◆ снова полный заряд и т. д.

При эксплуатации в оптимальном режиме аккумулятор обеспечивает работу прибора без заряда в течение одной недели (в зависимости от интенсивности и температурного режима работы).

Напряжение аккумулятора U_a можно проконтролировать по цифровому индикатору в режиме контроля напряжения аккумулятора.

Для полностью заряженного аккумулятора U_a должно быть в пределах от 7,5В до 8,5В. Кроме того, прибор имеет индикацию предельных значений U_a :

1). При U_a меньше 7.1В цифровой индикатор начинает изменять яркость с периодичностью в 0.5 секунды с 27% до 6%, что сигнализирует о потребности в заряде и, одновременно, о допустимости его проведения. При этом некоторое время с прибором ещё можно работать (чтобы завершить, например, начатые исследования или передачу данных), но для продолжительной работы аккумулятор необходимо зарядить.

2). При снижении U_a до 6.6В прибор автоматически отключается, предохраняя аккумулятор от чрезмерного разряда. В этом случае обязателен немедленный заряд аккумулятора.

Включите прибор. Войдите в режим индикации напряжения аккумулятора. На приборе появится надпись:

6 .63В 1 : 24

Где, 01:24 – время разряда аккумулятора в процессе предыдущей зарядки.

Выключите прибор. При всех подключениях уровнемер должен быть выключен. Включите Сетевой адаптер в сеть 220В/50Гц или подключите шнур для заряда в бортовую сеть автомобиля напряжением 12В. Включите прибор. Войдите в режим индикации напряжения аккумулятора. На приборе появится надпись:

6 .63В15 . 0@

Где 6.63 напряжение аккумулятора, а 15.0 – напряжение на выходе сетевого адаптера или напряжение бортовой сети автомобиля. Нажмите кнопку ВВОД/ВЫВОД. Начнется процесс заряда аккумулятора. Вначале прибор будет разряжать аккумулятор до 6 вольт. При этом на индикаторы будут засвечены все точки, во всех 10 символах. При нажатии кнопки ВВОД/ВЫВОД на индикаторе в течение 3 секунд можно увидеть текущее состояние процесса зарядки.

7.03@11 : 04

Где 7.03 – напряжение аккумулятора, 11:04 – время оставшееся до конца разряда-заряда.

Затем начнется ускоренная зарядка аккумулятора. На индикаторе будет гореть значок.

@

При нажатии кнопки ВВОД/ВЫВОД на индикаторе также в течение 3 секунд можно увидеть текущее состояние процесса.

За 4 часа до конца заряда на индикаторе появится надпись:

8 .65@ 2 : 34

После заряда аккумулятора индикатор погаснет и прибор выключится. При включении после нажатия кнопки РЕЖИМ появится надпись.

АК ЗАРЯЖЕН

При нажатии кнопки РЕЖИМ уровнемер перейдет в режим индикации напряжения аккумулятора. Зарядка аккумулятора занимает в среднем 11 часов.

Заряд рекомендуется проводить при положительных температурах (+5..+30°C). **Не допускается проводить заряд аккумулятора при температурах ниже 0°C .**

При уменьшении емкости аккумулятора (быстрый разряд и заряд), при первом включении после длительного (более 6 месяцев) хранения, а также в целях профилактики один раз в три месяца рекомендуется проводить цикловку аккумулятора. Процедура контроля емкости и цикловки аккумулятора описана в Приложении 7.2.

Приложение 5. Передача данных в компьютер

ВНИМАНИЕ! Для избежания ошибок при передаче данных в компьютер внимательно ознакомьтесь и четко соблюдайте соответствующие разделы Руководства пользователя компьютерной базы данных.

Процедуры передачи данных выполняются в нижеследующей последовательности операций.

1. Выключите (если был включен) уровнемер и подключите его интерфейсным кабелем к компьютеру.
2. Запустите компьютерную базу данных.
3. Включите уровнемер.
4. В базе данных компьютера запустите процедуру импорта.

Во время передачи данных происходит прием пользовательских таблиц, помеченных в компьютерной базе данных для экспорта в прибор.

Приложение 6. Блок визуального контроля БВК-хх

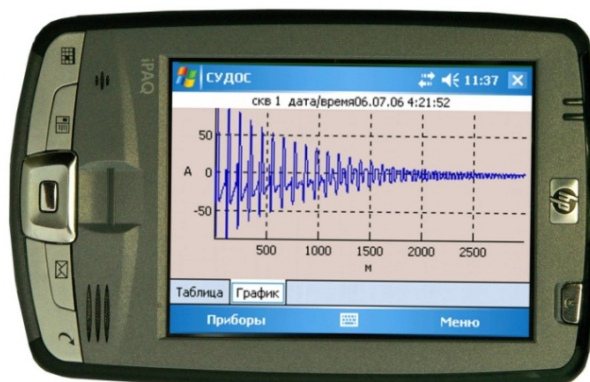

БВК-хх, (поставляется по отдельному заказу), обеспечивает возможность визуального отображения результатов измерений, как в табличной, так и в графической форме. Работать с данным изделием можно непосредственно на скважине в момент проведения исследований. Если БВК–хх подключен к уровнемеру до генерации акустического импульса, то график эхосигнала отобразится на дисплее блока визуального контроля сразу после замера. БВК-хх позволяет также копировать все (или частично по выбору) результаты измерений уровнемера в свою память. Кроме того, БВК-хх позволяет работать с эхосигналом в режиме его многократного увеличения (режим «лупа») и позволяет, при необходимости, производить коррекцию значения измеренного уровня по маркерам.

Перед использованием необходимо изучить инструкцию по эксплуатации и руководство пользователя БВК-хх.

Приложение 7. Дополнительные режимы

Кроме основных режимов, описанных в разделе 5.3.4, уровнемер СУДОС–мини 2 имеет ряд специальных сервисных режимов, скрытых от индикации при обычной работе.

Для перехода к дополнительным режимам войдите в режим **11) Следующие**. При этом на индикаторе появится надпись:

СЛЕД Н

Символ справа *Н* ("нет" - дополнительные режимы запрещены) мигает. Нажатием кнопки ВВОД/ВЫВОД установите вместо него символ *Д* ("да" - дополнительные режимы разрешены).

При дальнейших нажатиях кнопки РЕЖИМ последовательно активизируются дополнительные режимы, описанные ниже в соответствующем порядке.

При выключении и последующем включении прибора автоматически устанавливается состояние запрета дополнительных режимов.

Приложение 7.1. Установка даты и времени. Инициализация памяти

Данный режим позволяет произвести переустановку времени, даты и провести очистку содержимого оперативной памяти прибора. **При этом происходит стирание содержимого памяти без возможности восстановления!** Для сохранения данных, представляющих ценность, их следует перед проведением инициализации экспортировать в компьютерную базу данных.

Текущее время и дата при инициализации не сбрасываются автоматически и могут быть оставлены без изменений или скорректированы частично.

ВНИМАНИЕ! Не допускается проводить инициализацию при разряженном аккумуляторе (мигает индикатор), а также выключать прибор после запуска инициализации до ее завершения.

Для проведения инициализации войдите в режим **Инициализация**. На цифровом индикаторе появится надпись:

ИНИЦИАЛ Н

При этом символ справа *Н* ("нет" - инициализация запрещена) мигает. Нажатием кнопки ВВОД/ВЫВОД установите вместо него символ *Д* ("да" - инициализация разрешена):

Нажатием кнопки РЕЖИМ переведите прибор в режим **Текущее время**. При разрешенной инициализации текущее время индицируется с мигающим знакоместом в разряде, отображающем десятки часов.

14 : 24 : 53

При отказе от инициализации и установки времени прибор можно выключить.

Для продолжения инициализации нажмите кнопку ВВОД/ВЫВОД. При этом запускается процесс инициализации и происходит очистка содержимого оперативной памяти. На это время на индикаторе появляется надпись:

СТИРАНИЕ

После очистки памяти прибор опять включается в режим индикации текущего времени с мигающим знакоместом в разряде десятков часов (приглашение к изменению).

Инициализация памяти завершена. Если не требуется корректировать дату или время, то прибор можно выключить. При этом автоматически снимется разрешение (восстановится запрет) на инициализацию при последующем включении прибора. Можно, не выключая прибор, перейти в любой требуемый режим работы. В этом случае инициализацию рекомендуется запретить, во избежание её случайного запуска при работе с прибором.

Если требуется установить (скорректировать) время или дату, то измените кнопкой ВВОД/ВЫВОД мигающий разряд десятков часов. Далее нажатием кнопки РЕЖИМ перейдите к единицам часов, измените их аналогично и так далее.

После установки единиц минут нажмите кнопку РЕЖИМ. На индикаторе появится дата в формате [число]-[месяц]-[год], например:

15 / 03 / 01

Установите дату аналогично установке времени. После установки всех разрядов даты нажатие кнопки РЕЖИМ переводит уровень в режим **Текущее время** с мигающими разрядами секунд. При необходимости скорректируйте секунды по сигналам точного времени, нажав с началом шестого сигнала кнопку ВВОД/ВЫВОД.

Установка времени и даты завершена. Прибор можно выключить или продолжить работу в требуемом режиме. В последнем случае рекомендуется запретить инициализацию.

После проведения инициализации в приборе устанавливаются следующие значения параметров: номер куста – 00001, номер скважины – 000001, номер месторождения – 001, вид исследования – ДИН, интервал включения – 1 минута, количество измерений в КВД – 30, таблица поправок – 1, скорость звука – 330м/с, счетчик емкости символьных отчетов – 3008, счетчик емкости графиков – 310, дополнительные режимы - разрешены (д), инициализация – разрешена, номер цеха 001, номер оператора 001, яркость индикатора – 53%.

Приложение 7.2. Контроль емкости и цикловка аккумулятора

Данный режим предназначен для оценки фактической емкости аккумулятора и проведения (при необходимости) цикловки аккумулятора.

Если аккумулятор частично разряжен, то для контроля емкости аккумулятор необходимо полностью зарядить дважды. Разряд аккумулятора производится автоматически перед зарядом. Время предыдущего разряда фиксируется в памяти прибора и выдается на индикатор в режиме индикации напряжения аккумулятора.

7 .65В 6 : 48

Цифры после символа В (6:48) показывают время разряда аккумулятора перед его зарядкой в часах и минутах. Переведите показания времени разряда в часы. Умножив полученное время на ток потребления прибора в режиме ускоренного разряда (приблизительно 0.24А), получите емкость аккумулятора в Ампер-часах (А·ч).

Если емкость оказалась меньше 1А·ч, то необходимо провести цикловку аккумулятора или его замену, если цикловка уже не дает желаемого эффекта.

Для цикловки аккумулятора проведите 3 последовательных цикла заряда.

Для обеспечения максимального ресурса работы аккумулятора при постоянной эксплуатации прибора рекомендуется процедуру цикловки проводить периодически (3-4 раза в год).

Приложение 7.3. Установка нуля датчика давления

Данный режим обеспечивает корректировку ухода нуля датчика давления и предназначен для компенсации возможного временного дрейфа нуля, а также для адаптации датчика давления к различным температурным условиям. В этом режиме в память уровнемера записывается поправка на смещение нуля датчика давления, которая при всех дальнейших измерениях автоматически учитывается для определения действительного значения давления.

Установка нуля производится только при воздействии атмосферного (нулевого избыточного) давления на уровнемер. Если при этом уровнемер уже

смонтирован на устье скважины, необходимо закрыть затрубную задвижку и при установке нуля держать открытым выпускной клапан.

Для установки нуля датчика давления включите прибор. Разрешите дополнительные режимы (как описано выше) и нажатием кнопки РЕЖИМ перейдите к индикации режима установки нуля.

Н 7 8.6

При этом в последних разрядах отображается величина поправки, учитываемой (в данном случае – добавляемой) при всех измерениях для определения действительного значения давления. В примере поправка составляет 8.6 кгс/см^2 . Нажмите кнопку ВВОД/ВЫВОД, при этом произойдет запись новой поправки смещения в память прибора и обнуление показаний давления в режиме контроля давления.

Записанная поправка сохраняется в памяти прибора (в том числе и при инициализации) вплоть до очередной коррекции нуля и записи новой поправки.

В первых разрядах показывается поправка смещения нуля амплитуды эхограммы. В примере поправка составляет 7 единиц. Поправка рассчитывается автоматически по эхограмме предыдущего определения уровня.

Приложение 7.4. Индикация чувствительности датчика давления

Предприятием-изготовителем при настройке прибора в память уровнемера записывается величина чувствительности датчика давления, которая используется в качестве тарированного коэффициента усиления при измерении давления.

Для просмотра коэффициента включите прибор, разрешите дополнительные режимы (как описано выше) и нажатием кнопки РЕЖИМ перейдите в режим индикации чувствительности:

ЧУВСТ 112 .5

В примере: чувствительность датчика давления, записанная при тарировке изделия, составляет $112,5 \text{ мВ/100 кгс/см}^2$. Данная величина проставлена в паспорте на прибор.

Приложение 7.5. Индикация номера прибора

Предприятием-изготовителем каждому прибору присваивается заводской номер, который записывается в память уровнемера. При передаче данных в компьютер этот номер автоматически импортируется в базу данных и отображается там, в отдельной колонке.

Для просмотра номера включите прибор, разрешите дополнительные режимы (как описано выше) и нажатием кнопки РЕЖИМ перейдите к индикации ранее записанного номера.

НОМЕР 0423

В примере: записан номер прибора 0423.

Приложение 7.6. Установка яркости индикатора

В данном режиме нажатием кнопки ВВОД/ВЫВОД можно менять яркость индикатора уровнемера на следующие значения (в процентах от максимальной яркости): 13%, 27%, 53%,99%.

ЯРКОСТЬ 53%

В примере: установлена яркость 53%.

Приложение 7.7. Установка номера цеха

Для просмотра и установки номера цеха включите прибор, разрешите дополнительные режимы (как описано выше) и нажатием кнопки РЕЖИМ перейдите к индикации ранее записанного номера.

ЦЕХ 331

В примере: записан номер цеха 331.

Для изменения номера цеха нажмите кнопку ВВОД/ВЫВОД - устанавливаемый разряд номера прибора начнет мигать. Измените его до нужной величины последовательным нажатием кнопки ВВОД/ВЫВОД. Затем нажатием кнопки РЕЖИМ перейдите к установке следующего разряда и так далее.

Приложение 7.8. Установка номера оператора

Номер оператор устанавливается также как номер цеха. Максимальное значение 999.

ОПЕРАТ 15

В примере: записан номер оператора 15.

Приложение 8. Тестирование уровнемера

Тестирование уровнемера позволяет выявить скрытые неисправности, мешающие нормальному функционированию уровнемера. После неудачного тестирования на индикаторе возможно появление надписей типа:

**СБОЙ ЧАСОВ
НЕИСПРЧАСЫ**

Это означает, что в процессе тестирования обнаружены:

- потеря информации, вызванная неправильным обращением с уровнемером;
- неисправности самого уровнемера.

Надпись, появляющаяся на индикаторе, означает тип неисправности. Перечень возможных неисправностей описан в приложении п. 9.

Приложение 8.1. Перезапуск уровнемера

Перезапуск уровнемера включается одновременным нажатием кнопок РЕЖИМ и УРОВЕНЬ. При этом на индикаторе в течение 1 сек отображается надпись:

СУДОС

Затем уровнемер устанавливается в режим контроля затрубного давления.

Приложение 8.2. Тест записанных эхограмм

Тест записанных эхограмм включается одновременным нажатием кнопок РЕЖИМ, ВВОД-ВЫВОД, УРОВЕНЬ и отпуская кнопку УРОВЕНЬ. При этом на индикаторе в течение 1 секунды отображается надпись:

СЕРВИС

Далее уровнемер проводит непосредственно тестирование записанных символьных отчетов и эхограмм. При этом на индикаторе в течение от 1 до 27 секунд отображается надпись:

TECTFLES17

Время прохождения теста зависит от количества записанных эхограмм после инициализации уровнемера. После удачного завершения теста уровнемер устанавливается в режим контроля затрубного давления и не выключается через 100секундную задержку после последнего нажатия любой из кнопок. Для возвращения функции 100секундной задержки выключите и включите уровнемер.

Приложение 9. Неисправности, выявляемые при тестировании уровнемера

В ходе тестирования уровнемера (Приложение 8) могут быть выявлены следующие неисправности, которые не приводят уровнемер к выходу из строя и позволяют работать с прибором:

- **СБОЙ FRAM (СБОЙ FRAM1)** - потеря ранее введенной информации - номера куста, номера скважины, вида исследования, а также системных параметров. При нажатии кнопки РЕЖИМ (при индикации этой неисправности) область системных параметров заполняется начальными значениями.
- **СБОЙ ЧАСОВ** - сбой часов; дата и время некорректны. При нажатии кнопки РЕЖИМ в часы записывается время, записанное в памяти в момент последнего выключения питания прибора. Сбой часов может возникать после длительного хранения прибора на складе при глубоком разряде аккумулятора.
- **СБОЙFRAM14** - потеря пользовательских таблиц зависимости скорости звука от давления.
- **СБОЙFRAM16 (СБОЙFLES16)** - частичная потеря символьных отчетов.
- **СБОЙFLES17**- частичная потеря графиков акустических сигналов.

Неисправности СБОЙFRAM14, СБОЙFRAM16, СБОЙFLES16, СБОЙFLES17 могут возникать из-за неправильного обращения с уровнемером, например, - подсоединение Сетевого адаптера или компьютера при включенном питании уровнемера. При этом эти неисправности будут индицироваться каждый раз при

включении уровнемера до проведения инициализации памяти, однако с целью сохранения информации, находящейся в памяти прибора, перед проведением инициализации следует импортировать данные в компьютер. Если инициализацией уровнемера не удастся устранить выше указанные неисправности, то уровнемер необходимо отправить в ремонт.

При прохождении самотестирования возможно обнаружение и других неисправностей, для устранения которых необходим ремонт:

- **НЕИСПР ПЗУ** - неисправно постоянное запоминающее устройство;
- **НЕИСПРППЗУ**- неисправно перепрограммируемое постоянное запоминающее устройство;
- **НЕИСПРЧАСЫ** - неисправны часы;
- **FRAMНЕИСПР** - неисправна ферромагнитная память;
- **НЕИСПР FL4** - невозможность записи символьного отчета в долговременную память.
- **НЕИСПР FL5** - невозможность записи эхограммы в долговременную память.

В процессе записи эхограмм уровнемер проверяет корректность записи методом считывания из памяти записанной эхограммы и проверки ее контрольной суммы. Если контрольная сумма не совпадает, то происходит еще 4 попытки записи эхограммы в следующие области памяти с контролем считыванием. Если и после четырех попыток не удастся корректно записать эхограмму в долговременную память, то высвечивается НЕИСПР FL4, НЕИСПР FL5. НЕИСПР FL4 высвечивается, когда уровнемер не может записать символьный отчет. НЕИСПР FL5 высвечивается, когда уровнемер не может записать эхограмму. Из НЕИСПР FL4, НЕИСПР FL5 можно выйти нажатием кнопки РЕЖИМ. В автоматическом режиме КВУ, КПУ, КВД проверка на НЕИСПР FL4, НЕИСПР FL5 отключена. Если в этом случае эхограмма или символьный отчет не будут записаны, то при инициализации прибора будет высвечиваться СБОЙ FL16 или СБОЙ FL17. При высвечивании неисправностей НЕИСПР FL4, НЕИСПР FL5, СБОЙ FL16, СБОЙ FL17 необходимо отправить уровнемер в ремонт.

Приложение 10. Перечень возможных неисправностей и методы их устранения

Наименование неисправностей, внешние проявления и дополнительные	Вероятная причина	Метод устранения
1. Отсутствует индикация на индикаторном табло	Разряжен аккумулятор	Зарядить аккумулятор (Приложение 4)
2. Надпись СБОЙ ЧАСОВ	Очень глубокий разряд аккумулятора при хранении уровнемера на складе без подзарядки аккумулятора	Зарядить аккумулятор (Приложение 4), скачать информацию в компьютер, проинициализировать прибор, установить точное время
3. Уровнемер не реагирует на кнопки, на индикаторе одна и та же надпись в течение длительного времени	“Зависание” программы контроллера из-за непредусмотренных ситуаций, например в программе определения уровня	Перезапустить прибор одновременным нажатием кнопок УРОВЕНЬ и РЕЖИМ (Приложение 8.1)
4. Потеря эхограмм при обмене данными компьютером	Частично повреждена долговременная память	Отправить прибор в ремонт

